

sedus

NEW ARRIVALS

Winter 2024/2025



- Design to Connect -
THE RENDEZVOUS OFFICE



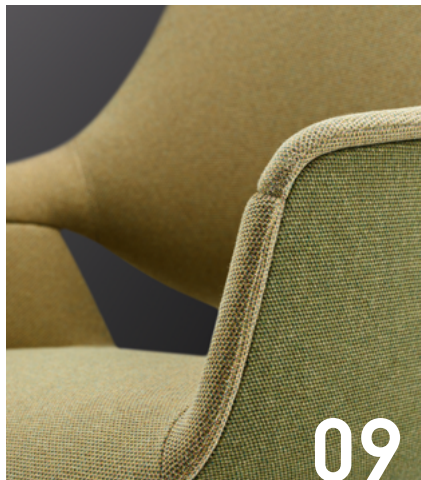

NEW ARRIVALS

Winter 2024/2025

- Design to Connect -
THE RENDEZVOUS OFFICE

Avant-propos.....	5
01 Nouvelles tendances - Sedus INSIGHTS.....	6
02 se:café soft chair.....	14
03 se:café wooden chair & lounge chair.....	22
04 se:café bench.....	28
05 se:café team table.....	36
06 se:café bar.....	42
07 se:lab island.....	50
08 se:assist update.....	58
09 se:mission.....	66
10 se:vision desk et storage.....	72
11 se:hive.....	80
12 quarterback 2.....	88
13 Update : coloris & matières.....	94



Avant-propos

Design to Connect – The Rendezvous Office

Comment transformer le bureau en un espace convivial, favorisant le réseautage et la collaboration ?

Portée par certains tiers lieux comme les restaurants, les cafés, les bibliothèques, les jardins et les parcs, la ville s'invite peu à peu au bureau et inspire les entreprises, incitées à réaliser des espaces attrayants, offrant beaucoup de place pour les situations et besoins les plus variés.

Sous le slogan « Design to Connect – The Rendezvous Office », Sedus présente avec ses New Arrivals de l'hiver 2024/2025 plusieurs nouveaux produits, développés avec soin, minutie et précision pour conférer à ces espaces une atmosphère accueillante, confortable et inspirante.



Centré sur le Sedus Smart Café, le bureau devient un véritable lieu social où les gens nouent des liens, travaillent ensemble de façon informelle et trouvent un point d'ancrage commun. Animé par le triple accord « Work, Learn, Create », il se développe afin de s'intégrer davantage au paysage professionnel.



« Nous ne sommes
pas des machines
pensantes qui ressentent
des émotions,
nous sommes des
machines émotionnelles
qui pensent.

António R. Damásio

01 Relations humaines

Avec une nouvelle présentation et des contenus plus approfondis, Sedus INSIGHTS N° 19 marque de son empreinte la diffusion des savoirs sur l'évolution des bureaux.

La généralisation croissante des modes de travail hybrides révèle que nous sommes tous, au fond, des employés hybrides, indépendamment de nos accords de travail spécifiques. De ce fait, nous recherchons des espaces de bureaux offrant des expériences et un cadre qui soient différents du home office et de l'environnement traditionnel, en entreprise.

Intitulé « Relations humaines », le dernier numéro de Sedus INSIGHTS traite de ce changement de paradigme de façon approfondie et analyse en détail comment le contexte actuel a modifié notre approche vis-à-vis du monde du travail. Ce phénomène révèle une compréhension renouvelée du travail et de son impact sur la vie des individus, ainsi qu'un concept émergent de bien-être, qui est en partie influencé par l'utilisation (inappropriée) des outils numériques. Par ailleurs, il souligne l'aspect fondamental de la nature humaine, qui nous pousse à rechercher la présence physique d'autrui pour adopter certains comportements..

Comme le montre Sedus INSIGHTS, des recherches ont mis en évidence les bienfaits exceptionnels que présente la collaboration entre les individus, notamment du point de vue neurologique. Des études menées en neurosciences et en psychologie cognitive ont mis en exergue des bienfaits significatifs, au plan neurophysiologique, résultant d'interactions personnelles sur le lieu de travail. En matière de synchronisation neuronale, les recherches ont ainsi révélé que l'activité cérébrale des personnes se trouvant dans le même environnement physique et social est plus étroitement corrélée, ce qui conduit à une meilleure compréhension et à une relation plus profonde entre les membres de l'équipe.

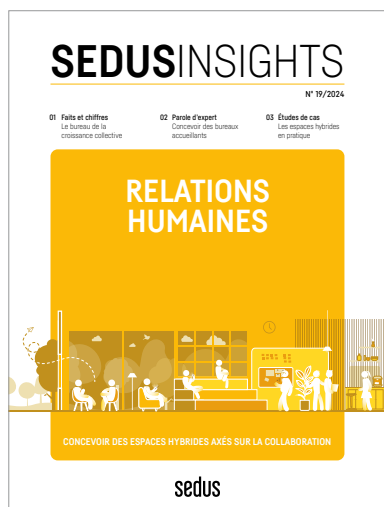

Cette découverte scientifique vient souligner combien il est important de créer des espaces de bureaux qui ne soient plus uniquement un lieu de travail, mais un véritable centre favorisant le collaboratif, la créativité et l'esprit communautaire. Des espaces qui offrent tous les avantages du travail numérique, mais facilitent aussi de précieuses interactions et permettent aux individus de manifester leur capacité à se « lier » les uns aux autres. Dans de tels espaces, les bienfaits se mesurent en termes de cohésion sociale accrue ou de sentiment d'appartenance, ce qui se traduit par une plus grande productivité et davantage d'innovations.

Une appréciation partagée par Sophie Schuller, chercheuse en neuropsychologie interviewée dans Sedus INSIGHTS. Forte de sa vaste expérience dans l'immobilier et l'aménagement des espaces de travail, elle souligne l'importance des relations humaines dans les bureaux modernes. Et insiste sur la nécessité de concevoir des espaces permettant un large éventail de pratiques et d'expériences. Une approche qui ne crée pas seulement des environnements plus inclusifs, mais prend également en compte la diversité des besoins et des expériences humaines sur le lieu de travail.

Espaces communs hybrides

Aménagement des bureaux en s'appuyant sur les principaux espaces de convivialité.

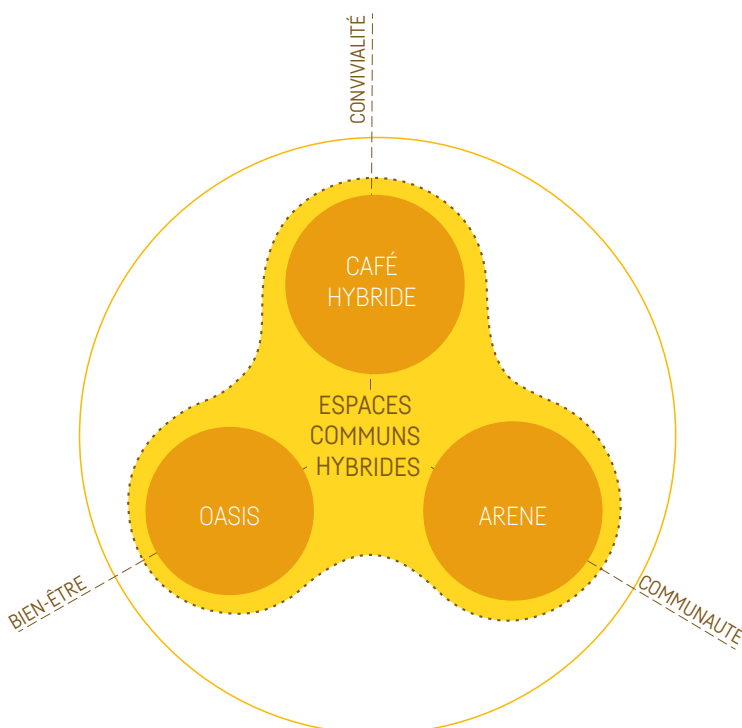



Sophie Schuller nous invite à penser l'aménagement des bureaux de façon plus globale. Il ne suffit pas de créer des zones silencieuses favorisant la concentration ou des espaces collaboratifs pour le travail en équipe ; il est essentiel de saisir l'ensemble des expériences humaines et de concevoir des environnements capables de s'adapter à ces divers besoins. Ce qui peut impliquer d'intégrer des éléments pour soutenir différentes préférences sensorielles, de fournir des espaces à disposition adaptés tant à la collaboration intensive qu'à la réflexion, au calme, ou encore de concevoir des meubles flexibles faciles à reconfigurer pour répondre aux différentes tâches et aux différents styles de travail.

Le concept des « espaces collectifs hybrides », tel que décrit dans la brochure « Le bureau hybride de demain », est au cœur de la solution. Ces espaces permettent une fusion parfaite des mondes numérique et physique et répondent aux besoins de flexibilité des collaborateurs. L'accent étant mis sur le bien-être des collaborateurs, mais aussi sur les bienfaits du travail à plusieurs, en commun.

Les espaces collectifs hybrides se caractérisent par leur « ductilité » – leur capacité à s'adapter à différents modes de travail et préférences individuelles. Résolument dynamiques, ces espaces sont flexibles et peuvent se réaménager au gré des besoins, que ce soit pour une séance de brainstorming, un moment de concentration au calme ou un temps de convivialité. Plus important encore : cette flexibilité contribue largement à pouvoir organiser la présence des collaborateurs tout au long de la semaine – une caractéristique typique du modèle hybride.

Quatre études de cas probantes sont présentées dans ce numéro de Sedus INSIGHTS, études qui illustrent bien l'application innovante des trois modèles d'espaces collectifs hybrides dans l'aménagement des bureaux. Chacun de ces exemples offre une perspective unique sur la manière de repenser les espaces de travail, en s'inspirant des relations humaines et en offrant des environnements de travail hybrides à la fois confortables et résilients. De la Penguin Random House à Gurugram, en Inde, avec son mélange harmonieux d'espaces privés et publics, à Goodjob Games à Istanbul, en Turquie, qui organise ses bureaux autour d'une arène centrale à vocation sociale. Ces exemples illustrent les multiples approches visant à créer des atmosphères vivantes et « ductiles » qui favorisent l'interaction et font naître un esprit communautaire.

Autre exemple particulièrement impressionnant : celui de Galapagos à Oegstgeest, aux Pays-Bas, où les principes du design biophilique redéfinissent le bien-être au travail. Intégrant des éléments naturels, cet espace de travail favorise un environnement sain et inspirant ; il sollicite notre lien inné avec la nature pour accroître la productivité et la créativité. Dans un esprit similaire, Hella à Kaunas, en Lituanie, montre comment la transformation d'une simple cantine en un Work Café informel et accueillant peut créer une atmosphère privilégiée, propice à la détente et au collaboratif.



Ces études de cas mettent en évidence un point essentiel : le bureau hybride repose sur une nouvelle conception de la « productivité » qui met l'accent sur les aspects qualitatifs plutôt que quantitatifs. L'objectif étant de créer un espace qui ne soit pas seulement fonctionnel, mais réellement inspirant ; et qui réponde aux besoins humains – un mélange permettant de faire le lien entre différentes personnes et différentes idées.

En résumé, « Relations humaines » peint un portrait dynamique de l'avenir du bureau : un lieu que l'on fréquente non pas par obligation, mais en raison des expériences uniques qu'il propose, au sein d'un écosystème animé qui tient compte de la diversité des attentes et des besoins humains.

Alors que nous continuons à faire face aux défis du travail hybride, riche d'opportunités, le fait d'envisager le bureau en termes de ductilité grâce aux espaces collectifs hybrides – que ce soit la cafétéria, une arène publique ou un jardin biophilique accessible à tous – est la garantie de pouvoir créer un lieu voué au lien humain, dans un monde de plus en plus numérique.

Fabrizio Pierandrei
WORKSCAPE DOJO – PIERANDREI ASSOCIATI

Autres Sedus INSIGHTS traitant de thèmes similaires :

Sedus INSIGHTS N° 18 : Univers de travail urbanisés

Sedus INSIGHTS N° 17: Fatigue numérique

Sedus INSIGHTS N° 14 : Collaboration globale

Sedus INSIGHTS N° 09 : L'humain au centre

NEW ARRIVALS



se:café soft chair
page 14 **02**



se:café wooden chair
& lounge chair
page 22 **03**



se:café bench
page 28 **04**



se:café team table
page 36 **05**



se:café bar
page 42 **06**



se:lab island
page 50 **07**



se:assist update
page 58 **08**



se:mission
page 66 **09**



se:vision desk &
se:vision storage
page 72 **10**



se:hive
page 80 **11**



quarterback 2
page 88 **12**

The Rendezvous Office

Les nouvelles solutions Sedus permettent de concevoir et d'aménager les espaces de travail en toute flexibilité, pour en faire des lieux accueillants, confortables et inspirants. Ouverts aux situations les plus variées, les bureaux deviennent ainsi des espaces à dimension sociale et communautaire, propices au réseautage et au collaboratif.



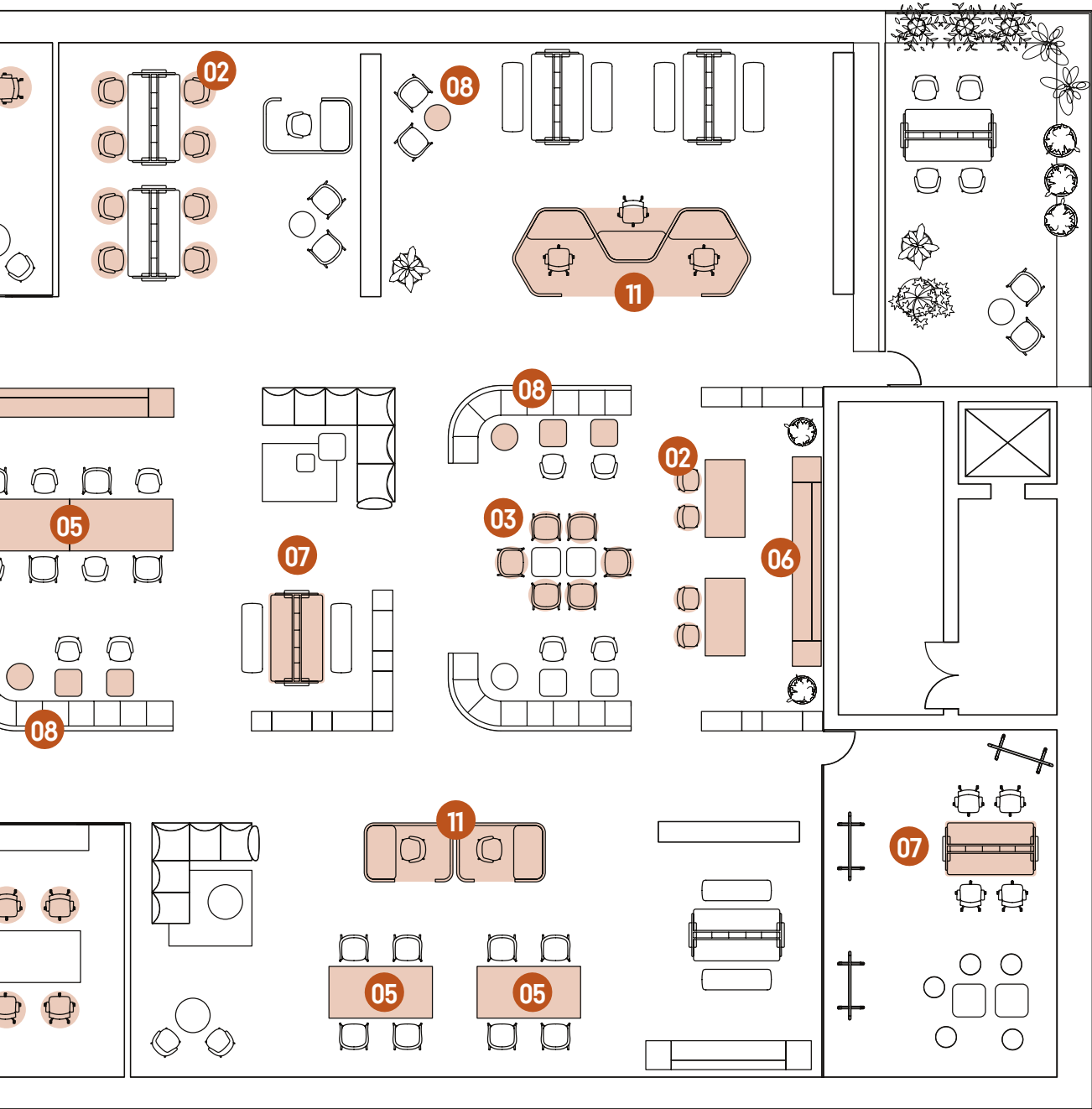



Détente, distraction et inspiration – la gamme se:café soft chair conjugue agréablement travail et bien-être, à la perfection.

Le capitonnage confort des sièges offre une assise de haute qualité. Les nombreux modèles disponibles les rendent extrêmement polyvalents, du fauteuil lounge au tabouret de bar, en passant par la chaise de bureau.

se:café soft chair

Gamme de sièges
entièrement capitonnés
pour une ambiance cosy



02

se:café soft chair

- Gamme de sièges entièrement capitonnés, au design chaleureux
- Leur agréable capitonnage est une invitation au confort, de haut niveau
- Proposé en option, l'aspect décontracté – léger et raffiné – présente des plis, côté intérieur du dossier. Pour une allure des plus sympathiques
- Disponibles en hauteur lounge, table et bar : la diversité des modèles offre souplesse et flexibilité dans l'utilisation, avec des dimensions appropriées
- Les nombreuses variantes proposées, dans un design homogène, permettent de les utiliser et de les combiner pour différentes applications, en créant une harmonie d'ensemble
- Combinables à souhait, les différentes matières de revêtement et versions capitonnées sont autant d'options possibles pour personnaliser les sièges
- Finitions haut de gamme avec surpiqûres sur le pourtour

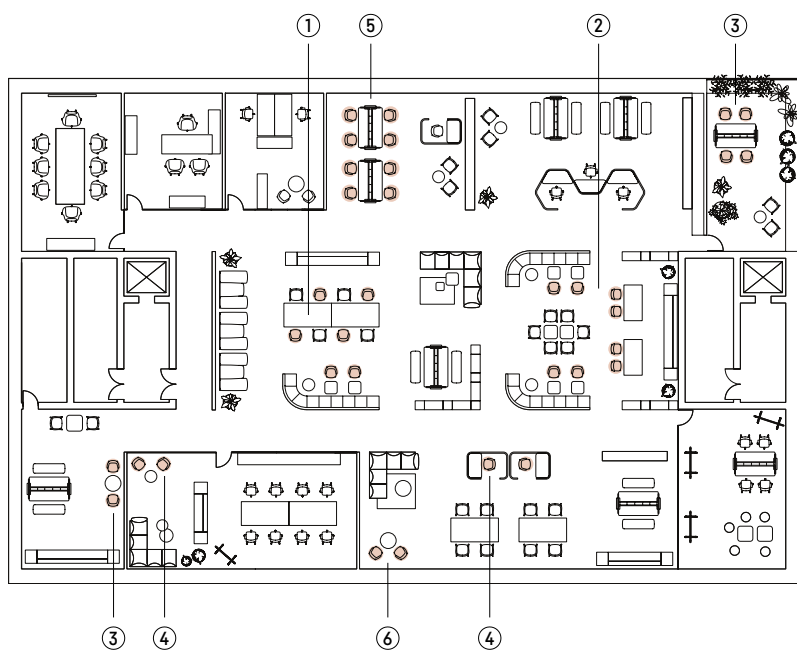

Domaines d'application

- Work Café (1)
- Cantine, machine à café & cafétéria (2)
- Lieux de pause & zones d'attente (3)
- Bibliothèque & lieux calmes (4)
- Points de passage, zones centrales & intermédiaires (5)
- Lounges & espaces d'accueil (6)
- Home office







Caractéristiques

se:café soft lounge chair



- Fauteuil entièrement capitonné, hauteur d'assise basse et angle d'inclinaison confortable, idéale pour les espaces lounge
- Proportions plus larges avec bord avant de l'assise biseauté, pour se détendre et se relaxer confortablement
- Appui lordose intégré
- Avec accoudoirs
- Piètement en trois versions : 4 pieds structure bois, 4 pieds structure acier ou traîneau
- Éléments design : surpiqûres sur le pourtour, aspect strict ou décontracté en option, au choix

Caractéristiques

se:café soft chair



- Siège monocoque entièrement capitonné, avec hauteur d'assise de 445 mm et inclinaison facilitant une posture droite
- Assise confortable avec bord avant biseauté
- Appui lordose intégré
- Avec ou sans accoudoirs
- Piètement en trois versions : 4 pieds structure bois, 4 pieds structure acier ou traîneau
- Éléments design : surpiqûres sur le pourtour, aspect strict ou décontracté en option, au choix

Caractéristiques

se:café soft stool (studio ou bar)



- Siège de bar entièrement capitonné, en deux hauteurs d'assise : studio (625 mm) ou bar (780 mm)
- Capitonnage aspect coussin, avec assise compacte et dossier bas
- Appui lordose intégré
- Bord avant de l'assise biseauté
- Sans accoudoirs
- Piètement en trois versions : 4 pieds structure bois, 4 pieds structure acier ou traîneau
- Avec barre repose-pieds
- Éléments design : surpiqûres sur le pourtour, aspect strict ou décontracté en option, au choix

Dimensions (toutes en mm)

se:café soft lounge chair

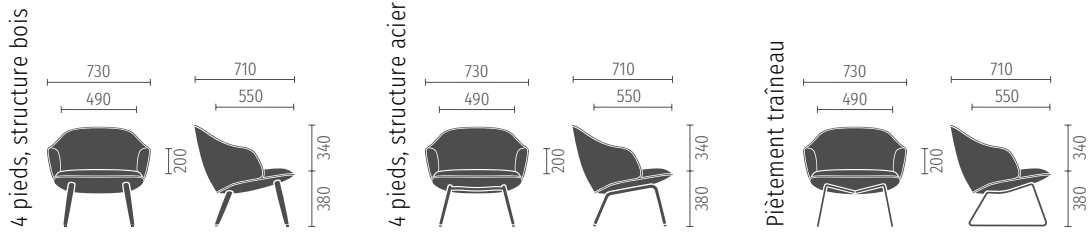

se:café soft chair (sans accoudoirs)

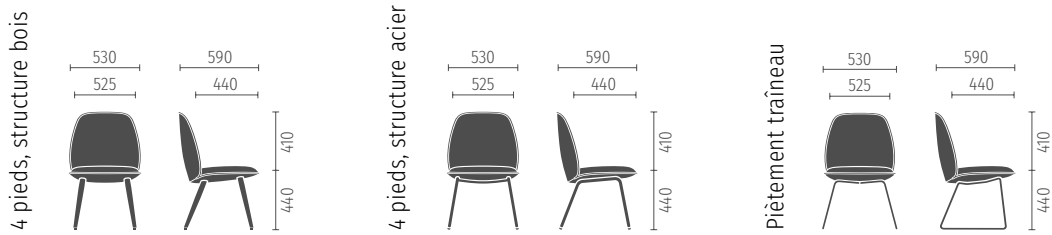

se:café soft chair (avec accoudoirs)

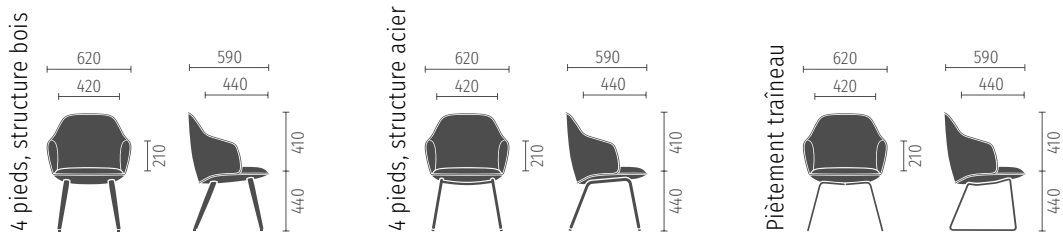

se:café soft stool studio (hauteur d'assise 625 mm)

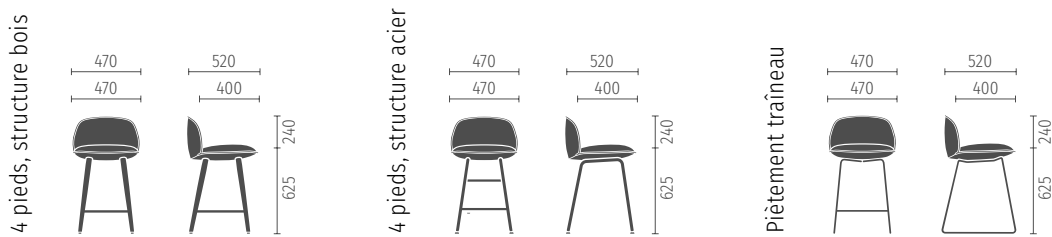

se:café soft stool bar (hauteur d'assise 780 mm)

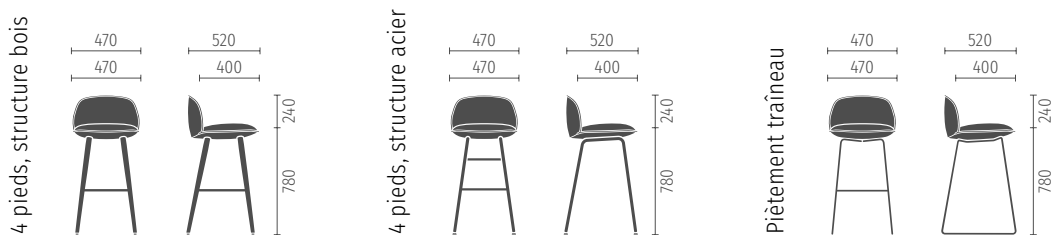



Surpiqûres sur le pourtour :
élément design

Coloris (tous les modèles de la gamme se:café soft chair)



Revêtements capitonnés

Les trois revêtements capitonnés, configurables indépendamment les uns des autres (capitonnages de l'assise, du dossier intérieur et du dossier extérieur) sont à choisir parmi les revêtements Sedus. Les associations de couleurs ne sont possibles qu'au sein d'une même collection de tissus. Exception : les revêtements cuir et similicuir sont combinables entre eux ; et avec toutes les collections de tissus.

Revêtements : tous les revêtements disponibles figurent dans le tarif Sedus actuel.



4 pieds
structure bois¹



Hêtre naturel



Hêtre noir



Frêne sur
chêne naturel
teinté



4 pieds
structure acier¹



Noir



Blanc clair



Chrome



Vert fjord



Rouge cayenne



Beige sable



Vert foncé



Bronze foncé



Piètement
traîneau²



Noir



Blanc clair



Chrome



Vert fjord



Rouge cayenne



Beige sable



Vert foncé



Bronze foncé



Barre repose-pieds

Pour le modèle 4 pieds structure acier et le piètement traîneau : dans la couleur choisie pour le pied.

Pour le modèle 4 pieds, structure bois : toujours en noir

¹avec patins synthétiques ou en feutre

²avec patins hybrides



Design organique et finitions de haute qualité – la se:café wooden chair & lounge chair attire tous les regards et séduit par ses formes intemporelles.

Qu'elle soit utilisée au work café, dans les espaces détente ou aux points de passage, cette chaise en bois massif crée une atmosphère naturelle dans chaque environnement. Disponible en deux hauteurs d'assise ainsi qu'en version cannage viennois, elle offre également plusieurs possibilités de personnalisation.

se:café wooden chair & lounge chair

Chaise classique en bois
massif au design raffiné



03





se:café wooden chair & lounge chair

- Chaise de haute qualité en bois massif, proposée en deux hauteurs d'assise
- Ses formes intemporelles, combinées à un matériau naturel (bois massif), en font un siège polyvalent qui crée instantanément une ambiance naturelle
- Originale dans son design, tout en fluidité des accoudoirs au dossier, cette chaise est des plus agréables au toucher
- La version 1 est conçue en bois massif avec assise plaquée
- La version 2 au cannage viennois, tout en confort, épouse aisément la forme du corps en permettant à l'air de bien circuler
- Les veinures du bois, apparentes, confèrent un aspect naturel même lorsqu'il est coloré

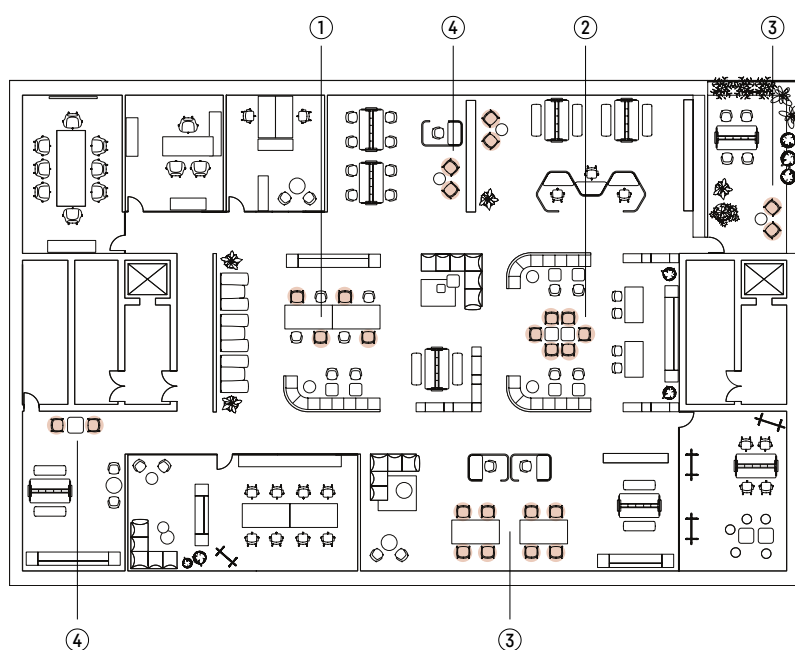

Domaines d'application

- Work Café (1)
- Cantine, machine à café & cafétéria (2)
- Bibliothèque & lieux calmes (3)
- Points de passage & zones intermédiaires (4)



Caractéristiques (standard)

- Siège en bois massif, en deux hauteurs (hauteur lounge et hauteur de table) et largeurs
- Assise en bois moulé ou pourvue d'un cannage viennois
- Bois issu de la sylviculture durable

Options/accessoires

- Coussin (pour le modèle avec assise en bois moulé)



Dimensions (toutes en mm)

Hauteur lounge

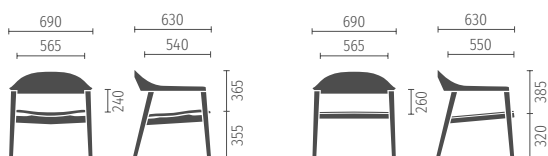

Assise en bois

Assise au cannage viennois

Hauteur de table

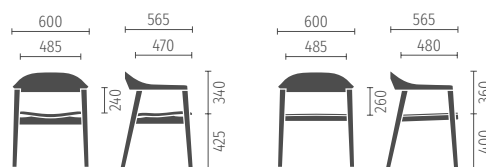

Assise en bois

Assise au cannage viennois

Coloris

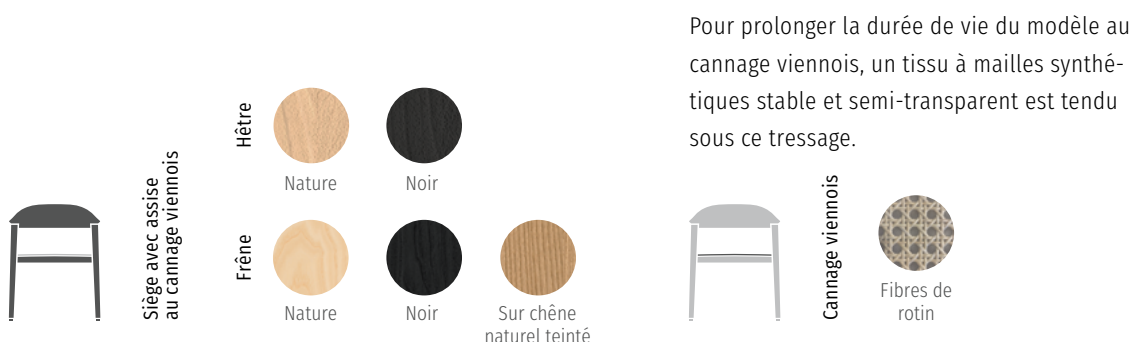

Revêtements : tous les revêtements disponibles figurent dans le tarif Sedus actuel.



L'endroit parfait pour communiquer ou se retirer temporairement – le se:café bench combine à merveille caractère cosy et design chaleureux.

La diversité des hauteurs et des modèles proposés en fait une solution idéale pour les rencontres informelles et les moments de détente.

se:café bench

Banquettes entièrement capitonnées pour un confort optimal



04

se:café bench

- Gamme de banquettes entièrement capitonnées, au design chaleureux
- Leur capitonnage est une véritable invitation au confort
- Volontairement sans accoudoirs pour une plus grande liberté de mouvement et pour avoir suffisamment de place au niveau de l'assise
- Les différentes hauteurs favorisent la collaboration à plusieurs niveaux
- L'homogénéité du design permet de les utiliser et de les combiner pour différentes applications, en créant une harmonie d'ensemble
- Finitions haut de gamme avec surpiquûres sur le pourtour

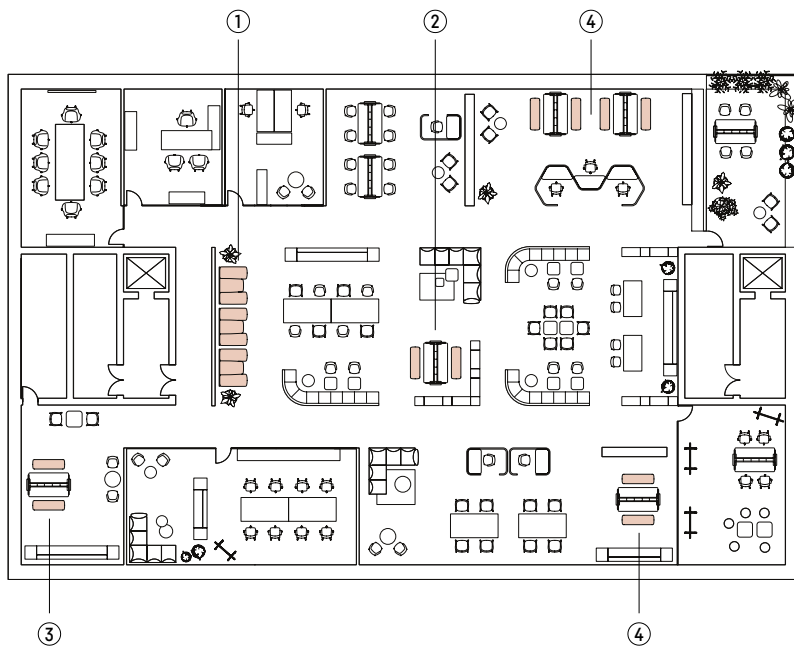

Domaines d'application

- Work Café (1)
- Cantine, machine à café & cafétéria (2)
- Lieux de pause (3)
- Points de passage, zones centrales & intermédiaires (4)
- Réunions informelles (4)
- Postes occupés temporairement, au high-desk (4)









Caractéristiques

se:café bench

- Banquette entièrement capitonnée sans dossier
- Hauteur d'assise : 445 mm, largeur de l'assise : 1600 mm
- Deux modèles de piètement : bois ou acier
- Élément design : surpiqûres sur le pourtour



Caractéristiques

se:café high bench

- Banquette haute entièrement capitonnée avec dossier et barre repose-pieds
- Deux hauteurs d'assise : studio (625 mm) ou bar (780 mm) ; largeur de l'assise : 1400 mm
- Deux modèles de piètement : bois ou acier
- Élément design : surpiqûres sur le pourtour



Caractéristiques

se:café high diner

- Configuration « diner » comprenant deux se:café high benches en vis-à-vis avec repose-pieds, une séparation visuelle au dos et une table intégrée avec électrification possible
- Deux hauteurs d'assise : studio (625 mm) ou bar (780 mm) ; largeur de l'assise : 1400 mm
- Deux modèles de piètement : bois ou acier
- Élément design : surpiqûres sur le pourtour
- L'écran, installé au dos comme élément de liaison, peut être monté ou démonté ultérieurement
- Dimensions de la table : 1400 x 700 mm
- Option : électrification



Surpiqûres sur le pourtour :
élément design



Dimensions (toutes en mm)

se:café bench

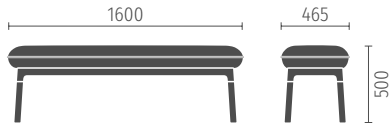

se:café high bench, hauteur studio

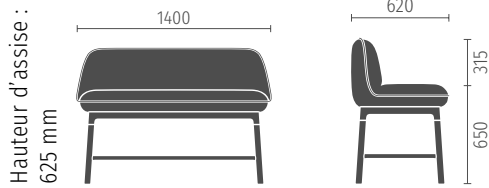

se:café high bench, hauteur bar

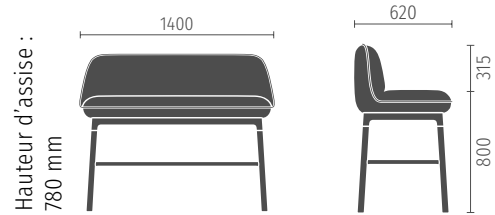

se:café high diner, hauteur studio

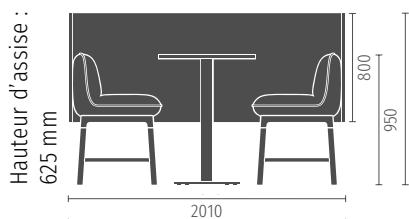

se:café high diner, hauteur bar

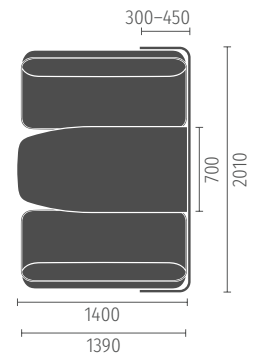
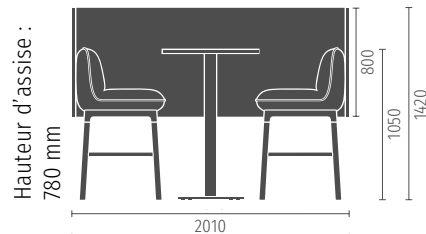

Coloris (tous les modèles de la gamme se:café bench)



Revêtements capitonnés

Les deux revêtements capitonnés, configurables indépendamment l'un de l'autre (assise supérieure et dossier intérieur ; ou assise inférieure et dossier extérieur), sont à choisir dans les revêtements Sedus. Les associations de couleurs ne sont possibles qu'au sein d'une même collection de tissus. Exception : les revêtements cuir et similicuir sont combinables entre eux ; et avec toutes les collections de tissus.

Revêtements : tous les revêtements disponibles figurent dans le tarif Sedus actuel.



Structure en bois massif¹

La traverse et les jonctions associées sont de la couleur bois choisie. La barre repose-pieds et les jonctions associées peuvent être choisies en couleur thermolaquée ou en version chromée.



Hêtre naturel



Hêtre noir



Frêne sur
chêne naturel
teinté



Structure acier¹

La couleur de la traverse et des jonctions dépend du coloris choisi pour la structure. La barre repose-pieds, pour la structure acier, peut être choisie indépendamment du coloris de la structure.



Noir



Blanc clair



Chrome



Vert fjord



Rouge cayenne



Beige sable



Vert foncé



Bronze foncé



Diner Screen

L'écran peut être choisi indépendamment de la matière utilisée pour le revêtement des banquettes. Les deux revêtements de l'écran, configurables indépendamment l'un de l'autre (écran intérieur ou écran extérieur), surpiqûres incluses sur le pourtour, sont à choisir parmi les revêtements Sedus. Les associations de couleurs ne sont possibles qu'au sein d'une même collection de tissus. Exception : les revêtements cuir et similicuir sont combinables entre eux ; et avec toutes les collections de tissus. Revêtements : tous les revêtements disponibles figurent dans le tarif Sedus actuel.



Diner : plateau et piétement de table¹

Plateau de table : collections mélamines (Wood Selection, Architecture Line, Colour Harmony, Soft Touch/HPL) et placage. Piétement de table : à choisir indépendamment de la couleur choisie pour la structure des banquettes.



Noir



Blanc clair



Vert fjord



Rouge cayenne



Beige sable



Vert foncé



Bronze foncé

¹Tous les modèles sont équipés de patins d'arrêt antidérapants.



Un point central pour tous – avec la se:café team table, on se sent comme chez soi, au bureau.

Toute en longueur, cette table renforce l'esprit de groupe et sert de point de ralliement, pour des rencontres spontanées. Sa finition, en placage de haute qualité, se distingue par un caractère très naturel au toucher.

se:café team table

Table d'équipe spécialement
réservée aux moments de
convivialité et à l'after work



05





se:café team table

- Point de rencontre central, alliant travail et vie sociale
- Esthétique agréable qui attire le regard
- Toucher naturel grâce à ses placages de haute qualité
- Possibilité de configurer une grande table jusqu'à 14 personnes
- Une échancrure fonctionnelle permet d'installer des accessoires tels que des lampes, des bacs à plantes ou des tablettes

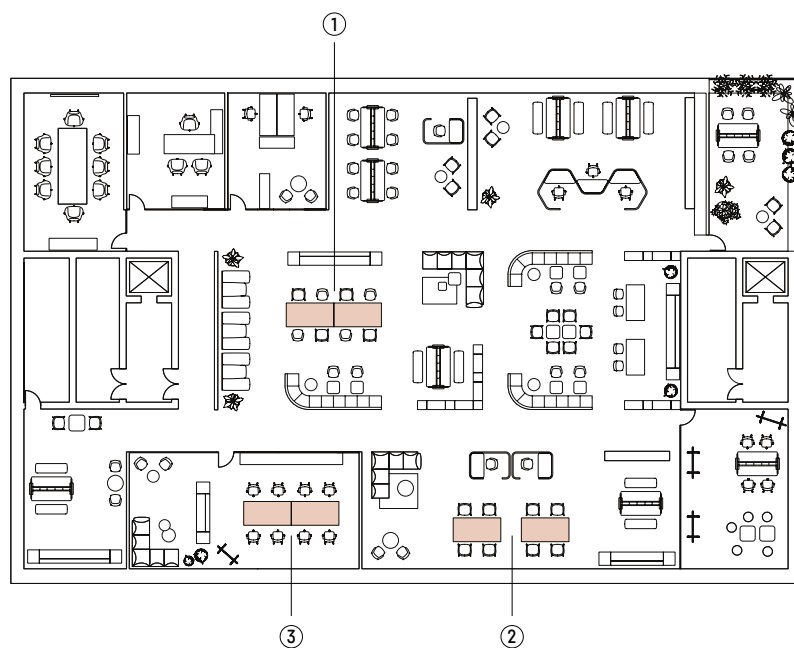

Domaines d'application

- Work Café (1)
- Bibliothèque & lieux calmes (2)
- Points de passage & zones intermédiaires
- Lounges & espaces d'accueil
- Espace dédié d'une équipe (3)



Caractéristiques (standard)

- Table haut de gamme aspect bois massif, avec des placages de caractère
- En deux profondeurs et quatre longueurs
- Aspect planches avec ou sans échancrure fonctionnelle

Options/accessoires

- Électrification de base sous le plateau, câble d'alimentation noir inclus
- Électrification intégrée aux dormants du cadre, positionnement au choix (prise PIX noire ou PIX-USB-Charger A/C noir)
- Accessoires pour échancrure fonctionnelle
 - Lampe à intensité variable avec chargeur USB-A/C, interrupteur et arrêt automatique pour économiser l'énergie (couleurs : noir ou blanc clair)
 - Bac à plantes (coloris : voir ci-dessous)
 - Tablette (coloris : voir ci-dessous)

Dimensions et formes de plateaux (toutes en mm)

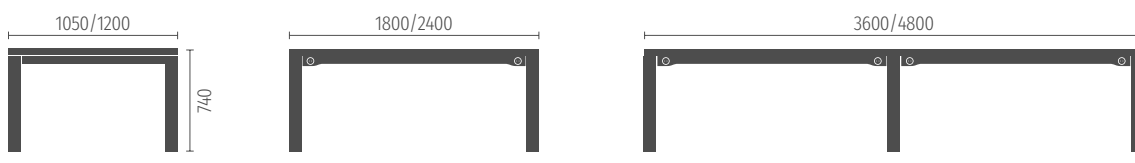

Aspect planches avec échancrure fonctionnelle



Plateau d'un seul tenant sans échancrure fonctionnelle



Coloris

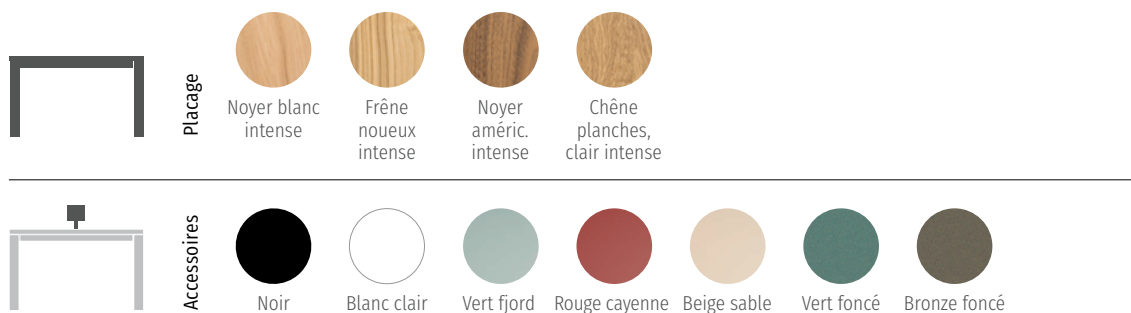



Café, convivialité et small talk – de quoi passer de très bons moments, au se:cafe bar.

Ces modules de restauration créent une atmosphère informelle et décontractée au bureau, propice aux rencontres et aux échanges spontanés. Vecteurs de communication, ils s'adaptent à tous les espaces grâce aux nombreuses variantes proposées pour les positionner.

se:café bar

Modules de restauration
pour le bureau

06



se:café bar

- Grâce à leur design intemporel et à leurs divers positionnements, ces modules s'intègrent de manière harmonieuse dans tous les espaces : comme coin cuisine près d'un mur ou d'une cloison, comme éléments de séparation ou comme îlot
- Offre l'ensemble des fonctionnalités indispensables pour un bureau : un point d'approvisionnement en boissons chaudes et froides, réfrigération des aliments, lavage et espace de rangement pour les couverts et la vaisselle
- La gamme de produits comprend une multitude de modules de différentes dimensions, dont les fonctions, l'équipement et les matériaux peuvent se configurer individuellement ; ce qui rend l'aménagement nettement moins complexe que la conception d'une cuisine, par exemple
- Leur structure autoportante et leur partie cachée, dédiée à l'installation, permettent de les disposer sans intervenir sur le bâti, dans les bureaux

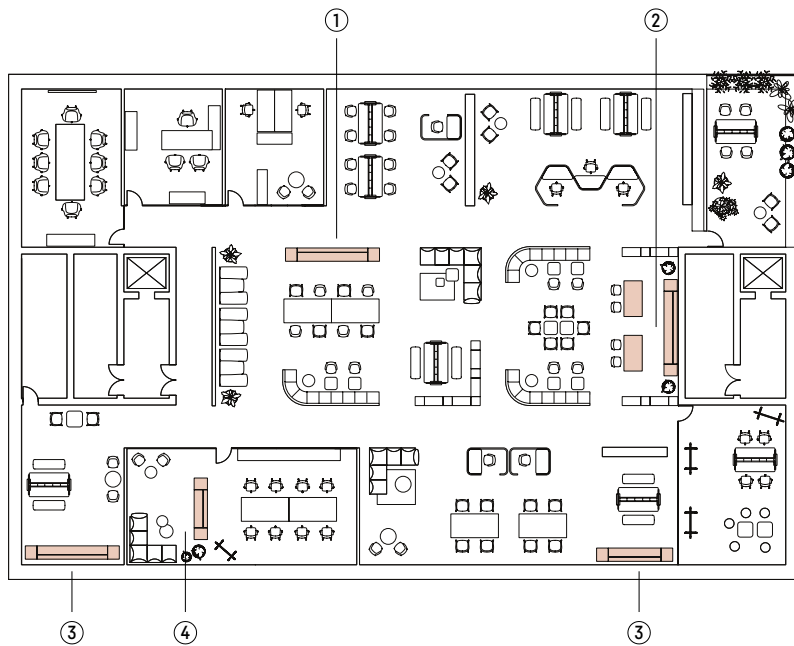

Domaines d'application

- Work Café (cœur du Sedus Smart Café) (1)
- Cantine, machine à café & cafétéria (alternative à la kitchenette traditionnelle) (2)
- Points de passage & zones intermédiaires (3)
- Lounges & espaces d'accueil (module peu encombrant pour boissons chaudes et froides) (4)









Coloris

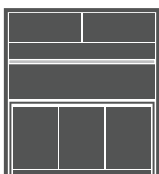

Cadre, façades, paroi
arrière de la niche,
plateau, corps, panneaux
latéraux, socle

Cadre, façades, paroi arrière de la niche, plateau, corps, panneaux latéraux et socle sont configurables indépendamment les uns des autres.

Finitions : collections mélamines (Wood Selection, Architecture Line, Colour Harmony, Soft Touch/HPL).



Modules en îlot :
comptoir, table
d'appoint

L'îlot et la table d'appoint peuvent être configurés indépendamment l'un de l'autre.

Finitions : collections mélamines (Wood Selection, Architecture Line, Colour Harmony, Soft Touch/HPL).

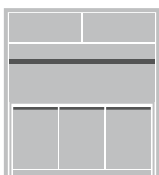

Réglettes fonctionnelles,
tablettes, accessoires,
poignée intégrée

Réglettes fonctionnelles, tablettes et accessoires dans l'espace ouvert ainsi que la poignée intégrée sont en métal, thermolaqué en noir.



Noir

Gamme de produits et dimensions (toutes en mm)

Tous les modules peuvent être installés non seulement contre le mur, mais également servir d'éléments de séparation pour délimiter l'espace. Dans ce cas, ils sont équipés – au dos – de rails fonctionnels permettant d'accrocher tableaux blancs et autres accessoires. Tous les modules en îlot peuvent être positionnés de façon autonome dans l'espace.

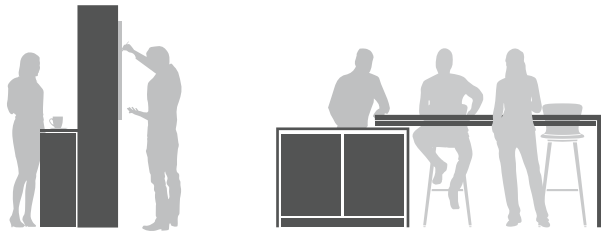

Module mural et séparations

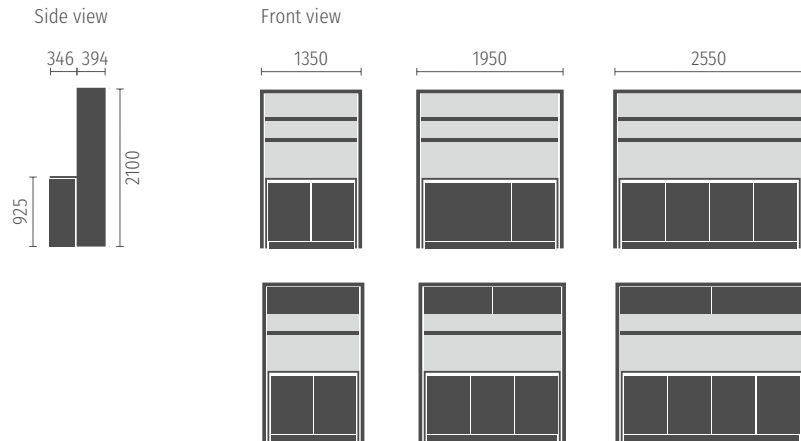

Module mural avec armoire haute





Îlot

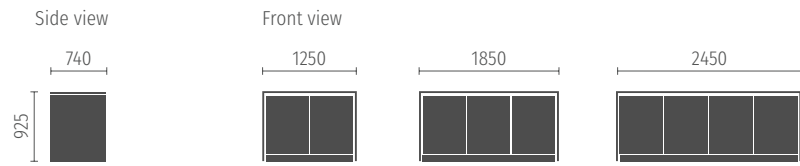

Îlot avec places assises à l'arrière

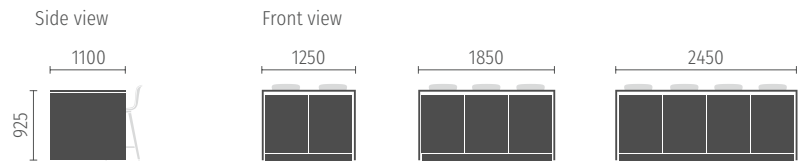

Îlot avec table d'appoint latérale

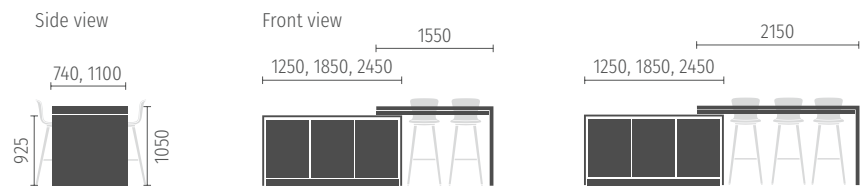



Travailler, se réunir, se rencontrer – se:lab island est l'endroit idéal pour un travail agile offrant une impression de plein air et de nature.

Cette table partagée, élément clé du Smart Café, séduit par son look cosy des plus chaleureux. Avec ses deux versions, cette solution permet de travailler assis ou debout en toute ergonomie, favorisant ainsi la collaboration et la diversité des points de vue.

se:lab island

Îlot polyvalent – vecteur
d’agilité au travail

07







se:lab island

- Table partagée, agile et polyvalente, pour favoriser la collaboration et réunir efficacement les équipes.
- Proposée en deux modèles qui permettent de travailler en toute ergonomie, assis ou debout
- Une superposition pratique et de nombreux accessoires rendent cet îlot particulièrement attrayant aux yeux de chacun
- Son design, pensé en extension de la gamme se:lab, se fond harmonieusement dans l'esthétique globale des bureaux

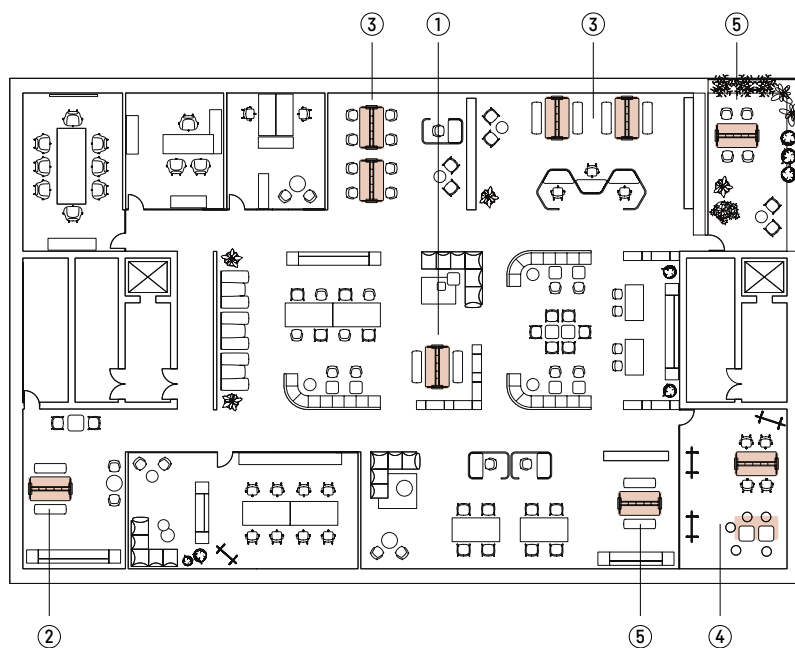

Domaines d'application

- Work Café (1)
- Cantine, machine à café & cafétéria (2)
- Points de passage & zones intermédiaires (3)
- Salles de projet & workshops (4)
- Bibliothèque & lieux calmes (5)





Caractéristiques (standard)

- Table partagée pratique permettant d'installer des accessoires individuels
- Plateau à hauteur d'assise (740 mm) ou hauteur debout (1050 mm)
- Avec coins à angles droits ou arrondis
- Avec roulettes ou vérins de réglage

Options/accessoires

- Panneaux latéraux
- Corbeille de rangement, d'un seul côté
- Power Supply avec corbeille de rangement
- Élément étanche pour plantes
- Bac à fleurs au niveau 3
- Logement pour lampe
- Support écran
- Accroche sac à main
- Support tableau blanc
- Crochet portemanteau

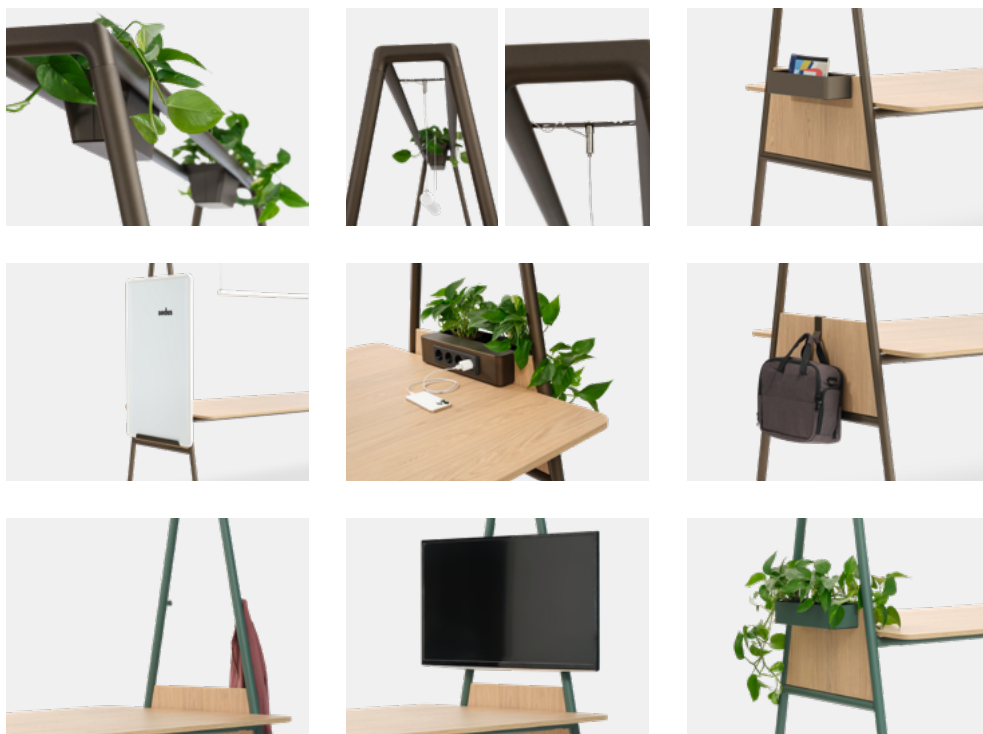

Dimensions et formes de plateaux (toutes en mm)

Hauteur d'assise (plateau à 740 mm)

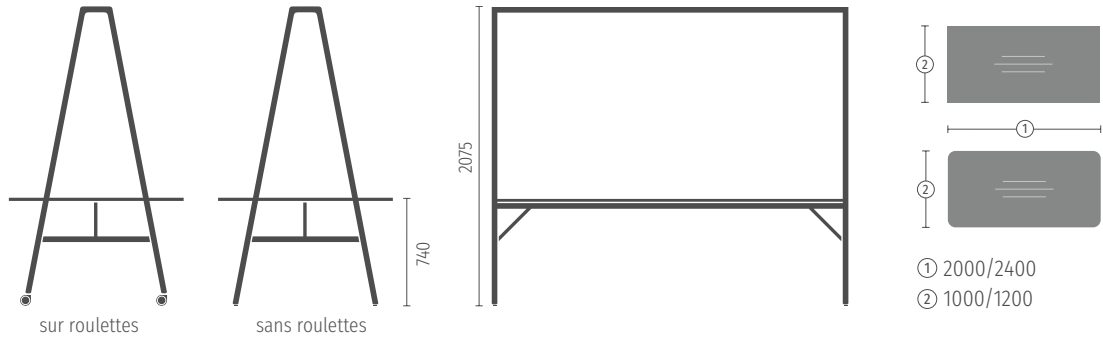

Hauteur debout (plateau à 1050 mm)

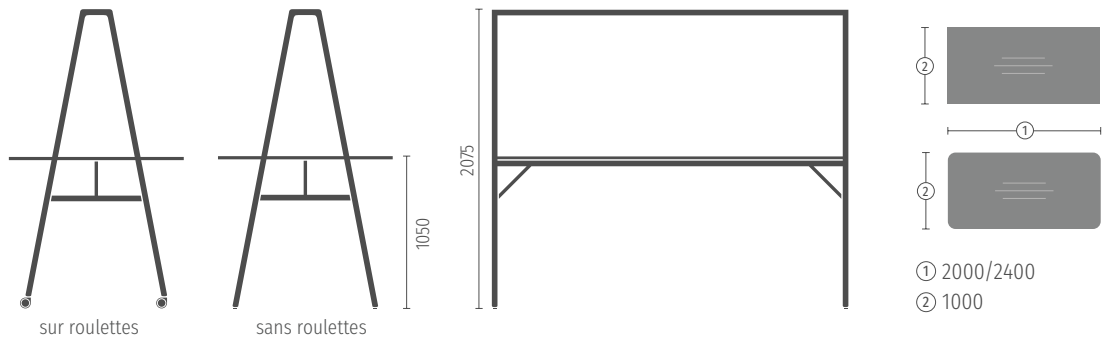

Coloris

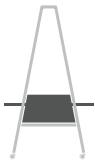

Plateau de table
et panneaux
latéraux

Le plateau et les panneaux latéraux peuvent être configurés séparément.

Finitions : collections mélamines (Wood Selection, Architecture Line, Colour Harmony, Soft Touch/HPL) et placage.

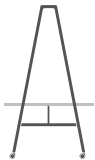

Piètements

Les roulettes choisies sont assorties au coloris de la structure.



Noir



Blanc clair



Vert fjord



Rouge cayenne



Beige sable



Vert foncé



Bronze foncé

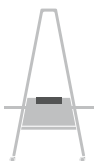

Accessoires



Noir



Blanc clair



Vert fjord



Rouge cayenne



Beige sable



Vert foncé



Bronze foncé





En petits groupes, pour travailler seul ou lors de pauses – se:assist est désormais plus polyvalent que jamais.

La gamme de tables a été optimisée pour une utilisation dans les smart cafés, avec des hauteurs spéciales et des plateaux aux dimensions adaptées. se:assist étant conçue pour favoriser la convivialité et l'interaction entre les individus, que ce soit en milieu professionnel ou lors de moments de détente informels.

se:assist update

Gammes de tables polyvalentes
pour différents usages



08

se:assist

- Gamme de tables polyvalentes proposées en cinq hauteurs standard, avec un grand choix de plateaux
- L’embase présente un design fonctionnel, offrant suffisamment d’espace pour les jambes et une bonne stabilité
- Différentes variantes et un grand choix de couleurs, dans un design homogène, permettent de les utiliser et de les combiner pour différentes applications, en créant une harmonie d’ensemble

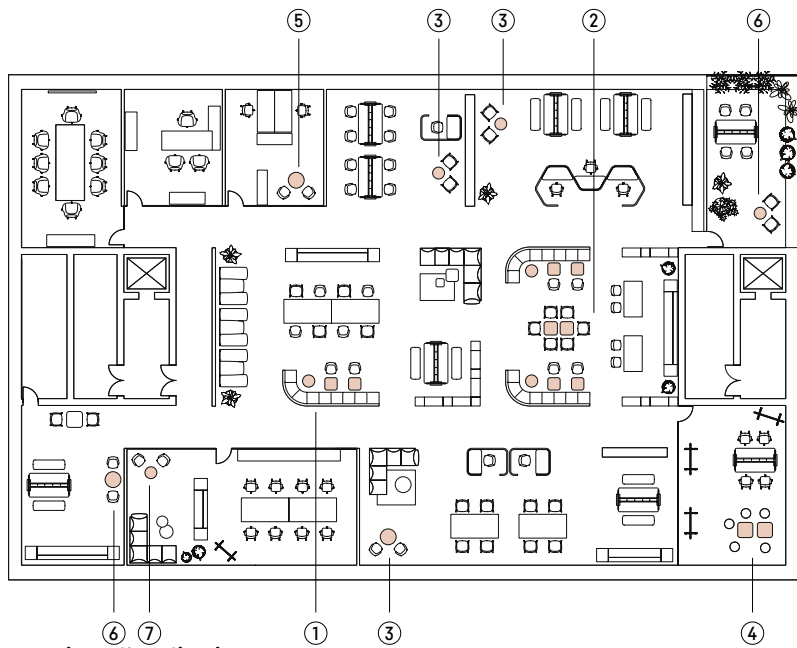

Domaines d’application

- Work Café (1)
- Cantine, machine à café & cafétéria (2)
- Points de passage & zones intermédiaires (3)
- Postes individuels & postes de travail en équipe
- Salles de projet & workshops (4)
- Salles de réunion & de séminaire (5)
- Espaces détente & lieux de repli (6)
- Lounges & espaces d’accueil (7)







Caractéristiques (standard)

- Cinq hauteurs standard pour les usages les plus variés (de la hauteur lounge à la table haute)
- Grand choix de plateaux, aux formes variées
- Embase dans différentes formes, au choix
- Table réglable en hauteur
- Piètement branches, sur roulettes (pour la table réglable en hauteur)

Options

- Large choix de coloris pour le piètement (voir ci-dessous)
- Plateau de 19 ou 25 mm d'épaisseur
- Plateau CDF avec bord chanfreiné
- Électrification avec passage de câbles et guide câbles non apparent, à travers le pied colonne, possible pour certaines dimensions

Coloris

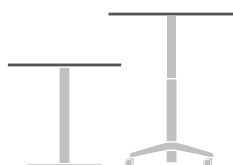

Plateau

Finitions : collections mélamines (Wood Selection, Architecture Line, Colour Harmony et Likewood), Soft Touch, placages, linoléum et plateaux CDF. Les bords du plateau CDF sont toujours en noir.



Embase et pied colonne de hauteur fixe

Le socle noir, sous le cache coloré de l'embase, génère un joint creux de couleur noire.



Noir



Blanc clair



Gris aluminium



Vert fjord



Rouge cayenne



Beige sable



Vert foncé



Bronze foncé

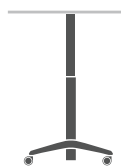

Piètement branches et pied colonne, table réglable en hauteur



Noir



Blanc clair



Gris aluminium

Dimensions et formes de plateaux (toutes en mm)

Hauteur fixe avec pied colonne et embase

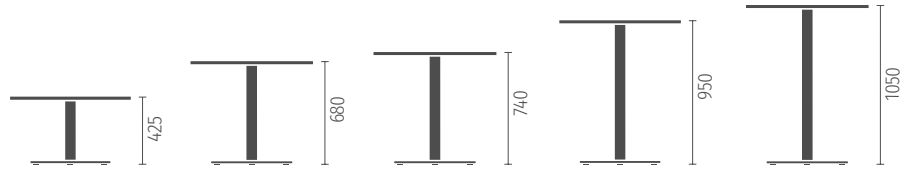

Avec embase
circulaire

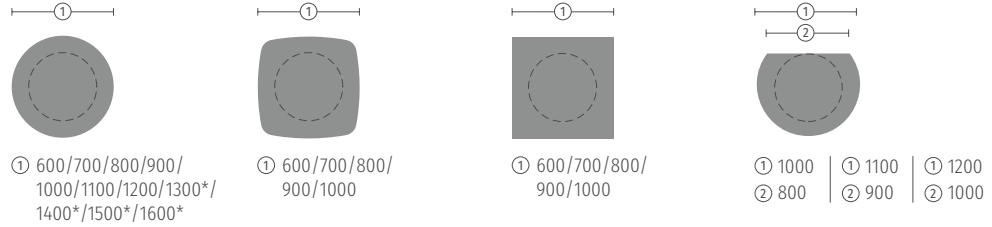

* uniquement pour les hauteurs de table 680 et 740 mm

Avec embase
rectangulaire
arrondie

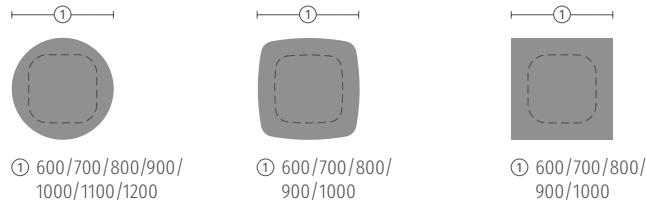

Avec embase
Diner

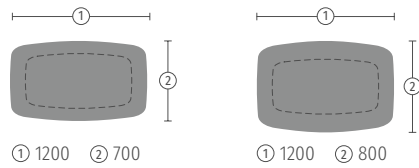

Hauteur fixe avec double pied colonne et embases (forme bateau)

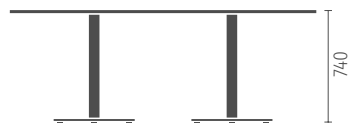

Avec embase
circulaire

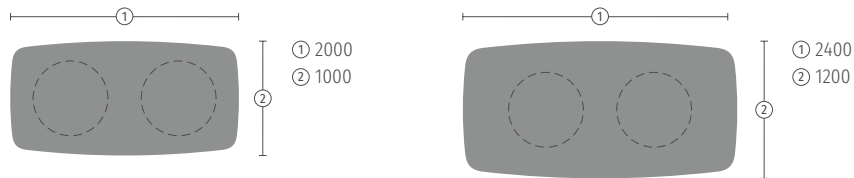

Avec embase
rectangulaire
arrondie

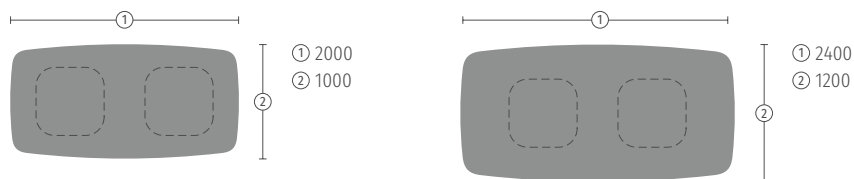
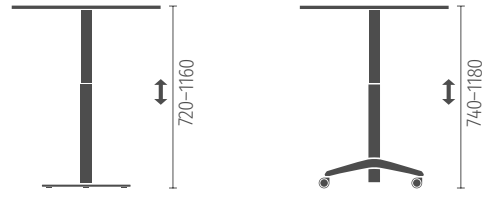

Table réglable en hauteur avec embase ou piètement branches sur roulettes



Avec embase circulaire			
	① 800/900/1000	① 800/900	① 800/900
Avec embase rectangulaire arrondie			
	① 800/900/1000	① 800/900	① 800/900
Avec piètement branches, sur roulettes			
	① 800/900	① 800/900	① 800/900





Premium de l'élégance pour les plus hautes exigences – se:mission offre de nombreuses possibilités en s'adaptant aux goûts de chacun, quel que soit l'espace.

Entièrement capitonné, ce siège de conférence séduit tant par ses formes attrayantes que par ses finitions – de haute qualité. Confort maximal, ergonomie soignée et utilisation intuitive viennent parfaire le tout.

se:mission

Siège de conférence
grand confort – pour un
accueil parfait



09



se:mission

- Le siège de conférence entièrement capitonné arbore un look accueillant très élégant.
- Design, esthétique et qualité de haut niveau
- Structure moderne et aérée, tout en légèreté
- Accoudoirs intégrés pour un sentiment de sécurité
- Haut niveau de personnalisation et nombreux aménagements possibles grâce au grand choix de matériaux et de coloris proposés. Différents styles sont ainsi envisageables : du discret, sobre et jeune au classique, traditionnel et haut de gamme
- Possibilité d'intégrer des placages bois sur les côtés extérieurs comme éléments design de caractère
- Confort optimal grâce au concept cinétique DuoMotion et aux spécificités ergonomiques intégrées
- Dimensions généreuses

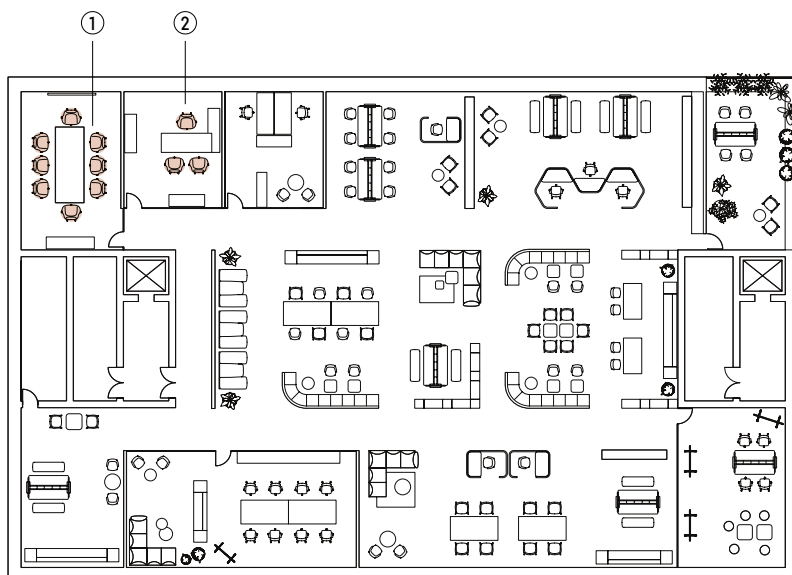
**Domaines d'application**

- Salles de conseil d'administration
- Salles de réunion & de conférence (1)
- Bureaux de direction (2)



Dimensions (toutes en mm)

4 branches sur patins

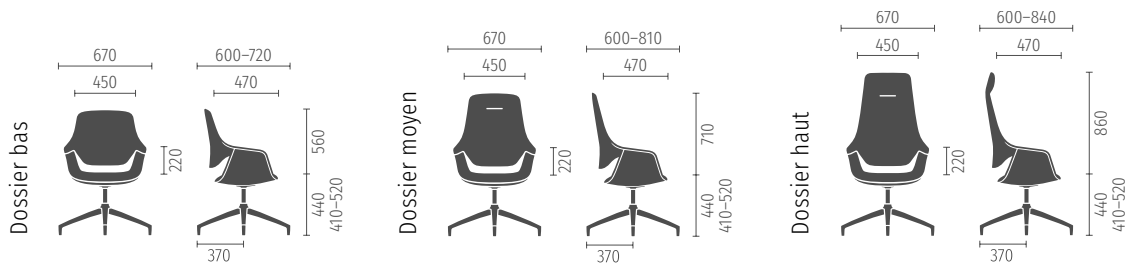

5 branches sur roulettes

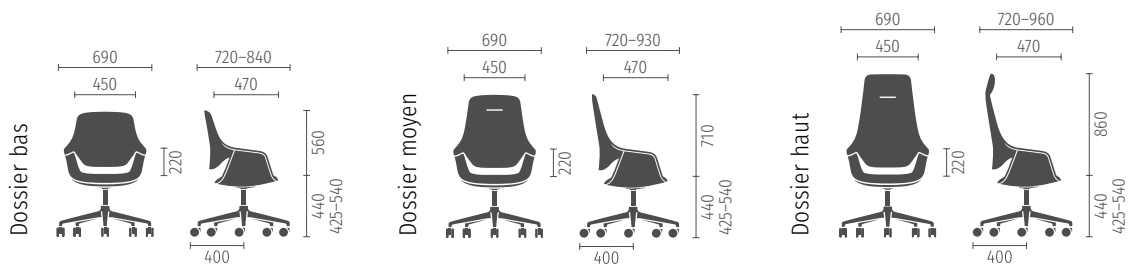

Caractéristiques (standard)

- Trois variantes de dossier (bas, moyen, haut)
- Concept cinétique DuoMotion
- Siège entièrement capitonné avec accoudoirs intégrés
- Appui lordose intégré
- Assise confortable avec coussin à ressorts, creux ergonomique et bord avant biseauté
- Piètements proposés : 4 branches avec patins, 5 branches sur roulettes
- Blocage du dossier (inclinaison)
- Quatre surfaces capitonnées, caches inclus : jusqu'à quatre combinaisons possibles pour les revêtements d'un même siège
- Caches latéraux comme éléments design personnalisables

Options/accessoires

- Roulettes design
- Options de réglage de la hauteur d'assise :
 - Cartouche à gaz avec amortisseur d'assise mécanique, réglable en hauteur
 - Retour automatique avec amorti central de l'assise, non réglable en hauteur (uniquement pour le modèle à 4 pieds sur patins)
 - Amortis central de l'assise, non réglable en hauteur



Coloris

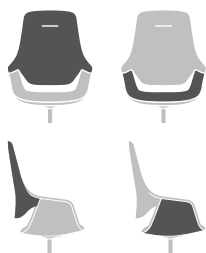

Capitonnage et revêtements

Les associations de couleurs ne sont possibles qu'au sein d'une même collection de tissus. Exception : les revêtements cuir et similicuir sont combinables entre eux ; et avec toutes les collections de tissus.

Revêtements : tous les revêtements disponibles figurent dans le tarif Sedus actuel.

Les panneaux latéraux de l'assise peuvent être revêtus de toutes les matières de revêtement Sedus ou configurées en finition synthétique ou placage.



Caches latéraux

Matière polypro



Noir



Blanc

Placage



Chêne naturel



Noyer calme



Chêne anthracite



Piètement 4 branches



Noir



Blanc clair



Aluminium poli



Vert fjord



Rouge cayenne



Beige sable



Vert foncé



Bronze foncé



Piètement 5 branches



Noir



Blanc clair



Aluminium poli



Vert fjord



Rouge cayenne



Beige sable



Vert foncé



Bronze foncé



Une conception moderne, axée sur la qualité et le design – se:vision desk et storage allient à la fois prestige et individualité.

Ce bureau premium au design épuré, en option avec meuble de rangement attenant, offre une grande liberté en termes d'aménagement. De quoi s'adapter parfaitement aux attentes de chacun, dans un style sobre ou plus cosy.

se:vision desk & storage

Bureau premium avec
rangements attenants



10

se:vision desk

- Bureau individuel haut de gamme au design épuré
- Trois piètements proposés (aluminium thermolaqué, finition chromée ou revêtu d'un placage)
- Qualité et précision des finitions, répondant aux normes les plus rigoureuses
- Grande diversité créative grâce au large choix de couleurs et de matériaux proposés
- Gestion des câbles non apparente, par ex. passage de câbles intégré au piètement
- Utilisable comme bureau individuel indépendant ou associé à se:vision storage (voir ci-dessous)

se:vision storage

- Meuble de rangement haut de gamme, proche du bureau
- Utilisable comme armoire basse posée sur pied ou associé au se:vision desk (voir ci-avant)
- Gestion des câbles non apparente
- Grande diversité créative grâce à un large choix de couleurs et de matériaux, allant du confort accueillant à l'élégance épurée

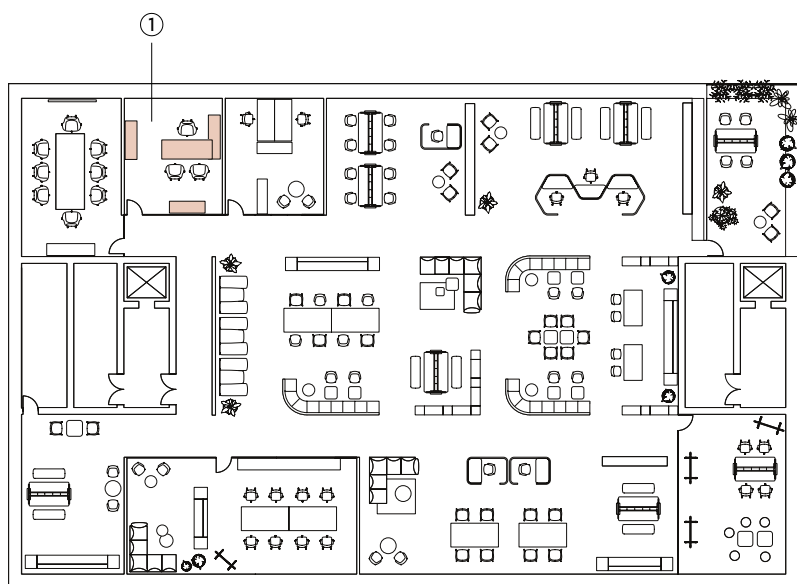

Domaine d'utilisation

- Bureaux de direction (1)

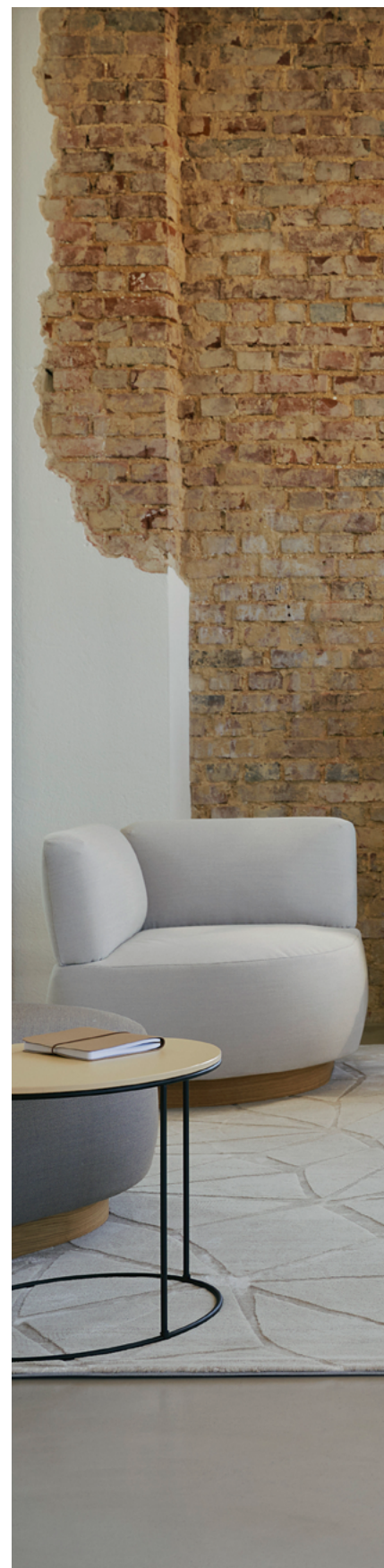





se:vision desk



Caractéristiques (standard)

- Bureau indépendant, sur pied ou installé sur se:vision storage
- Pieds de table : aluminium thermolaqué, chromé ou revêtus d'un placage
- Plateau de 19 ou 25 mm d'épaisseur
- Avec coins à angles droits ou arrondis
- Passage de câbles non apparent pour l'électrification par le piètement (pour tous les modèles de pieds)
- Avec ou sans bord biseauté



Standard



Bord biseauté

Options/accessoires

- Électrification au niveau du plateau
- Goulotte continue rabattable (dans toutes les couleurs thermolaquées, au choix)
- Voile de fond fixe, en mélamine ou placage

Dimensions et formes de plateaux (toutes en mm)

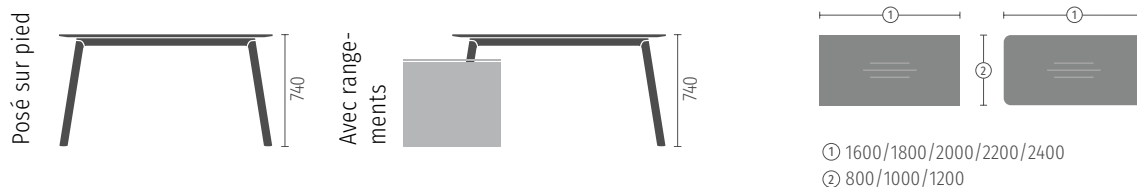

Coloris

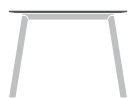

Plateau

Finitions : collections mélamines (Wood Selection, Architecture Line) Soft Touch, Fenix, linoléum et placage.



Pieds en bois

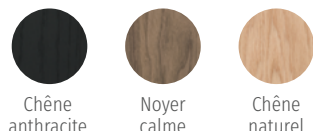

Pieds en aluminium, traverse, goulotte

La traverse et la goulotte à câbles sont disponibles dans toutes les couleurs, indépendamment du piètement. * La finition chromée n'est possible que pour les pieds de table.





Dimensions (toutes en mm)

se:vision storage combiné au bureau se:vision desk

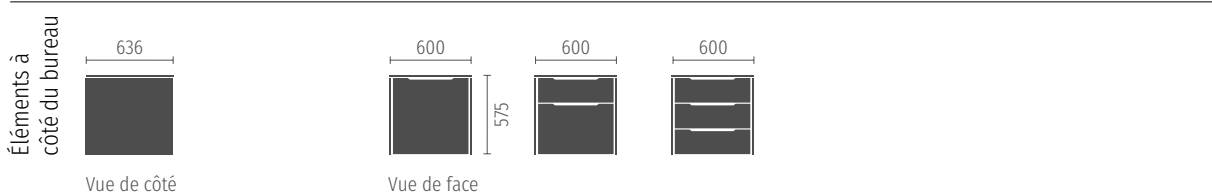
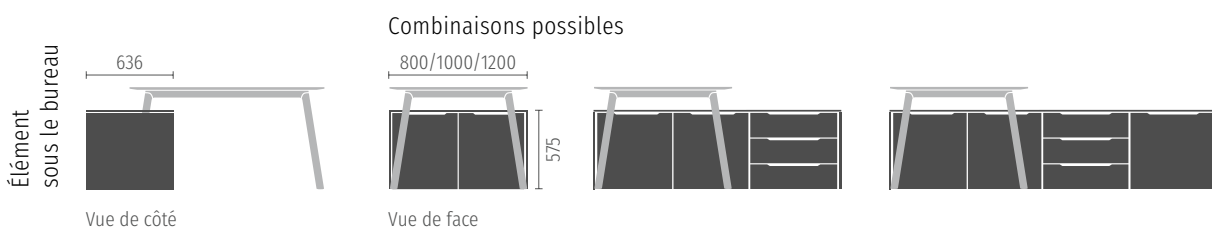

se:vision storage comme armoire basse posée sur pied

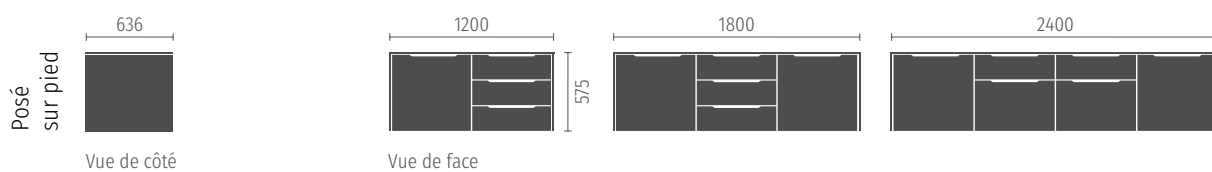

se:vision storage



Caractéristiques (standard)

- Utilisable comme armoire basse posée sur pied ou combiné au se:vision desk superposé
- Constitué d'un corps intérieur et de différents tops et côtés (13 mm)
- Hauteur fixe (575 mm) et profondeur (636 mm)
- Trois largeurs pour les éléments sous le bureau (adaptées aux profondeurs : 800, 1000, 1200 mm), une largeur pour l'élément à côté du bureau (600 mm)
- Différentes options de configuration de la façade ou de conception du corps du meuble.
- Ouverture des portes et tiroirs avec « Push-to-open » ou préhension

Options/accessoires

- Différentes finitions au choix pour les façades, le top, les côtés et le panneau arrière
- Tiroirs verrouillables ou porte avec barillet interchangeable ou RFID (fonctionnant à piles)
- Passage de câbles pour l'électrification de se:vision desk

Coloris



Top,
côtés

Finitions 13 mm : collections mélamines (Wood Selection, Architecture Line, Colour Harmony), Soft Touch, Fenix, linoléum et placage.



Face,
panneau arr.

Finitions 19 mm : collections mélamines (Wood Selection, Architecture Line, Colour Harmony), Soft Touch, Fenix et placage.

Le corps intérieur est toujours en mélamine noir graphite.



Préhension



Noir



À la fois ouverte et cloisonnée – se:hive permet de se mettre temporairement à l'écart pour mieux changer de perspective.

Conçue comme solution d'isolement, propice à la concentration, se:hive offre séparation visuelle et protection acoustique. Avec ses bords arrondis et son design organique, se:hive se fond harmonieusement dans les environnements paysagers où elle offre de nombreuses possibilités, grâce à ses différents modules.

se:hive

Solution d'isolement pour
travailler temporairement



11





se:hive

- Solution temporaire d'isolement modulable, avec séparation visuelle et protection acoustique
- Idéale pour les visio- et téléconférences
- Faible encombrement et flexibilité grâce à sa structure compacte
- Parfaitement utilisable dans la conception des espaces comme élément architectural et structurant, aux multiples configurations possibles
- Son design ouvert vers le haut donne une sensation de liberté plutôt que de confinement, malgré sa petite taille.
- Confort apparent grâce à son design organique et à la diversité des couleurs et matériaux des éléments de séparation

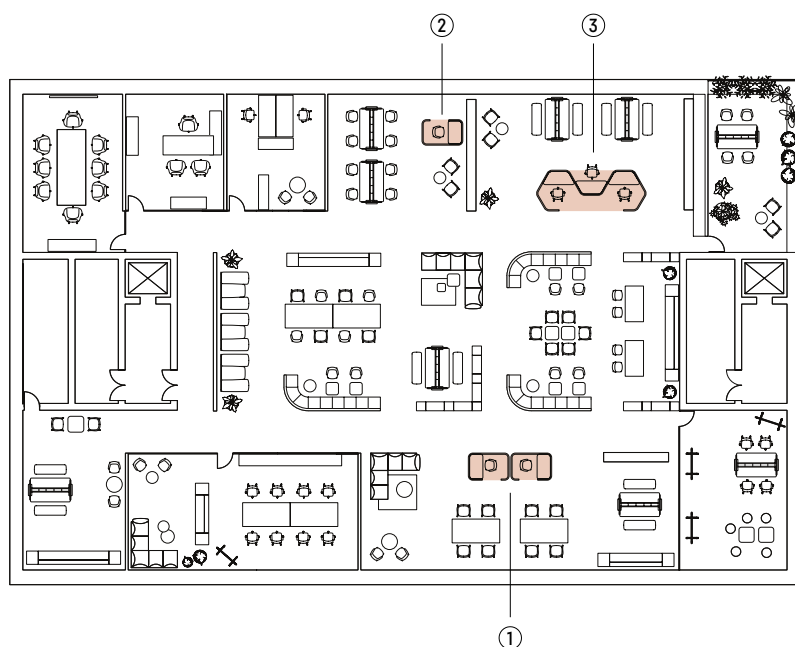

Domaines d'application

- Solutions pour travailler seul (1)
- Espaces pour visioconférences et téléconférences (2)
- Points de passage & zones intermédiaires (3)



Caractéristiques (standard)

- Solutions d'isolement individuel en deux formats (rectangulaire ou nid d'abeilles)
- Choix possible parmi de nombreuses configurations prédéfinies
- Différentes profondeurs et largeurs, au choix
- Plateau en hauteur fixe (740 mm)
- Version équipée d'un moteur électrique (650-1280 mm)
- Patins polypro

Options/accessoires

- Écran arrière
- Plateau réglable en hauteur par moteur électrique
- Plateau de 19 ou 25 mm d'épaisseur
- Électrification (via le plateau)
- Goulotte
- Baguette de finition thermolaquée
- Baguette de finition revêtue de tissu

Coloris



Plateau

Finitions : collections mélamines (Wood Selection, Architecture Line, Colour Harmony, Soft Touch/HPL) et placage.



Écran

Le revêtement de la cloison intérieure peut être choisi dans une matière autre que celle de la cloison extérieure.

Revêtements : tous les revêtements disponibles figurent dans le tarif Sedus actuel.

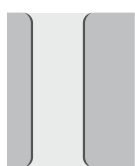

Bordure,
goutte

En option, la bordure en aluminium peut également être revêtue de tissu.



Noir



Blanc clair



Vert fjord



Rouge cayenne



Beige sable



Vert foncé



Bronze foncé

Dimensions (toutes en mm)

Hauteurs

Tous les modules sont configurables à hauteur d'assise ou hauteur assis/debout, avec ou sans élément superposé.

* Avec réglage en hauteur par moteur électrique

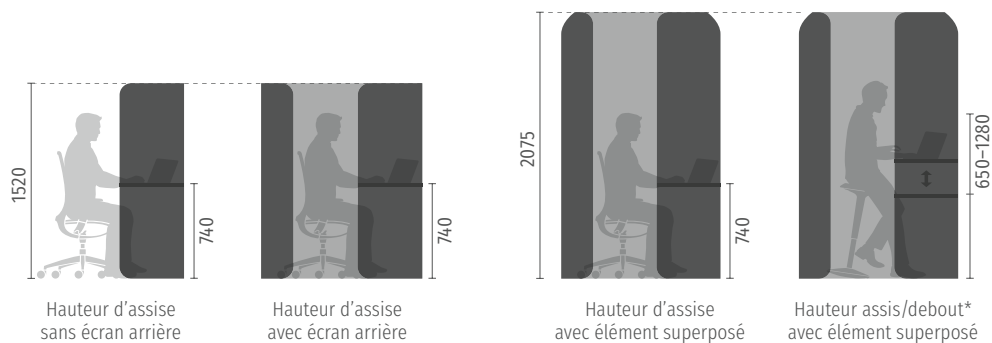

Solution d'isolement individuel sans écran arrière (rectangulaire)

Dimensions extérieures	Largeur de plateau ¹	Profondeurs de plateau ¹
1010 × 690/790/890	890	630, 730, 830
1100 × 690/790/890	980	630, 730, 830
1310 × 690/790/890	1190	630, 730, 830
1520 × 690/790/890	1400	630, 730, 830
1780 × 690/790/890	1660	630, 730, 830
1910 × 690/790/890	1790	630, 730, 830

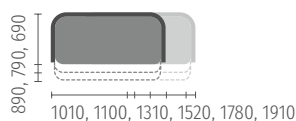

Solution d'isolement individuel avec écran arrière (rectangulaire)

Dimensions extérieures	Largeur de plateau ¹	Profondeurs de plateau ¹
1010 × 1924	890	630, 730, 830
1100 × 1924	980	630, 730, 830
1310 × 1924	1190	630, 730, 830
1520 × 1924	1400	630, 730, 830
1780 × 1924	1660	630, 730, 830
1910 × 1924	1790	630, 730, 830

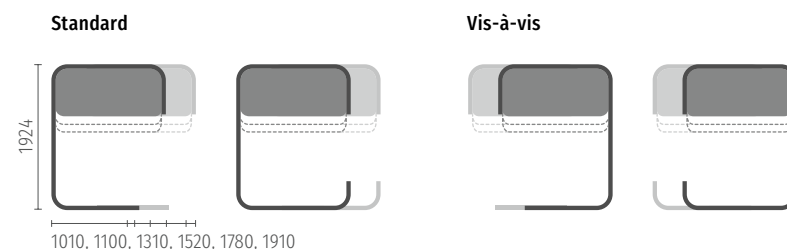

Solution d'isolement double (rectangulaire)

Dimensions extérieures	Largeur de plateau ¹	Profondeurs de plateau ¹
2020 × 3140	890	630, 730, 830
2200 × 3140	980	630, 730, 830
2620 × 3140	1190	630, 730, 830
3040 × 3140	1400	630, 730, 830
3560 × 3140	1660	630, 730, 830
3820 × 3140	1790	630, 730, 830

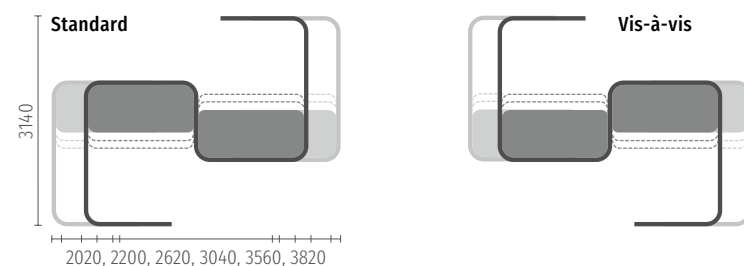

Solution d'isolement triple (rectangulaire)

Dimensions extérieures	Largeur de plateau ¹	Profondeurs de plateau ¹
3030 × 1924	890	630, 730, 830
3300 × 1924	980	630, 730, 830
3930 × 1924	1190	630, 730, 830
4560 × 1924	1400	630, 730, 830
5340 × 1924	1660	630, 730, 830
5730 × 1924	1790	630, 730, 830

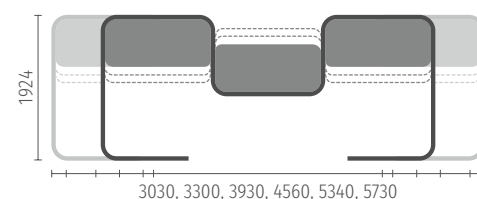

¹ Pour le plateau équipé d'un moteur électrique, sa largeur est réduite de 60 mm et sa profondeur de 30 mm.

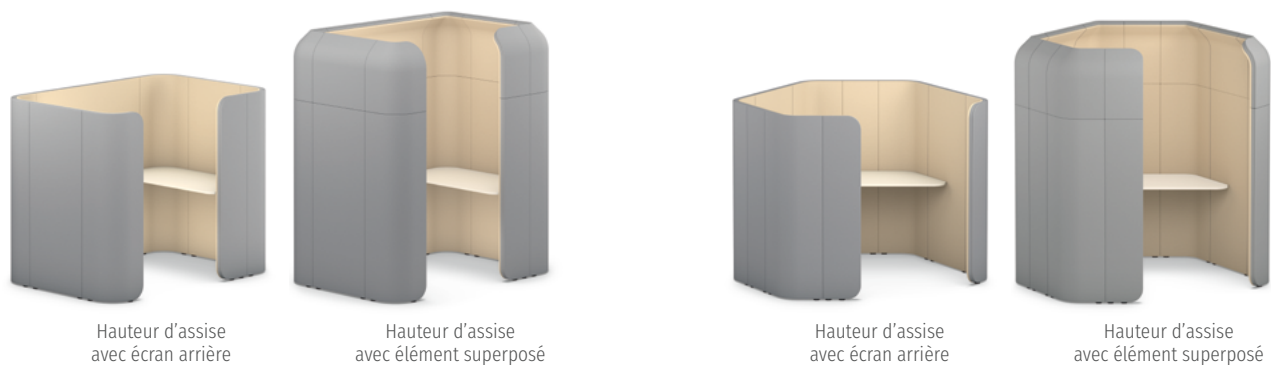

Espace de retrait unique sans écran arrière (nid d'abeille)

Dimensions extérieures	Largeur de plateau ¹	Profondeurs de plateau ¹
1872 × 835	1452, 1567, 1683	630, 730, 830
1962 × 835	1542, 1657, 1773	630, 730, 830
2172 × 835	1752, 1867, 1983	630, 730, 830
2382 × 835	1962, 2077, 2193	630, 730, 830

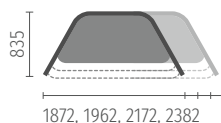

Espace de retrait unique avec écran arrière (nid d'abeille)

Dimensions extérieures	Largeur de plateau ¹	Profondeurs de plateau ¹
2120 × 2156	1452, 1567, 1683	630, 730, 830
2214 × 2156	1542, 1657, 1773	630, 730, 830
2424 × 2156	1752, 1867, 1983	630, 730, 830
2634 × 2156	1962, 2077, 2193	630, 730, 830

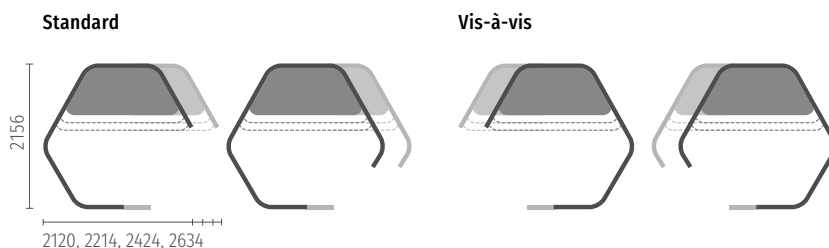

Double espace de retrait (nid d'abeille)

Dimensions extérieures	Largeur de plateau ¹	Profondeurs de plateau ¹
3486 × 3462	1452, 1567, 1683	630, 730, 830
3666 × 3462	1542, 1657, 1773	630, 730, 830
4086 × 3462	1752, 1867, 1983	630, 730, 830
4506 × 3462	1962, 2077, 2193	630, 730, 830

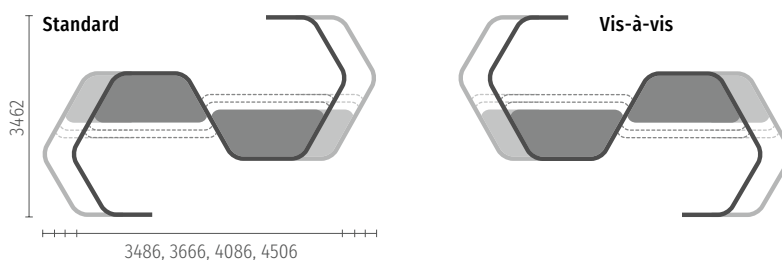

Triple espace de retrait (nid d'abeille)

Dimensions extérieures	Largeur de plateau ¹	Profondeurs de plateau ¹
4848 × 2156	1452, 1567, 1683	630, 730, 830
5118 × 2156	1542, 1657, 1773	630, 730, 830
5748 × 2156	1752, 1867, 1983	630, 730, 830
6378 × 2156	1962, 2077, 2193	630, 730, 830

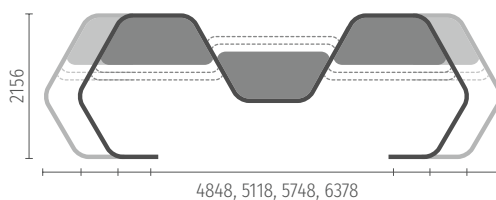

¹ Pour le plateau équipé d'un moteur électrique, sa largeur est réduite de 60 mm et sa profondeur de 30 mm.



Un classique indémodable aux cent possibilités – avec quarterback 2, place à la flexibilité.

Version évoluée du modèle quarterback, ce siège de travail repose sur un système modulaire bien pensé qui permet une configuration personnalisée. Parfaitement adapté, quel que soit l'usage ou la situation, il reste un classique intemporel – avec son imposant dossier et son design affirmé.

quarterback 2

Pour un bien-être source
de productivité

12



quarterback 2

- Évolution du best-seller quarterback au design affirmé
- Dossier généreux entièrement capitonné ou pourvu d'une résille respirante
- Grande flexibilité d'utilisation et souplesse pour les utilisateurs, les éléments du système modulaire étant adaptables individuellement
- Confort et ergonomie de l'assise grâce à des mécanismes spécifiques

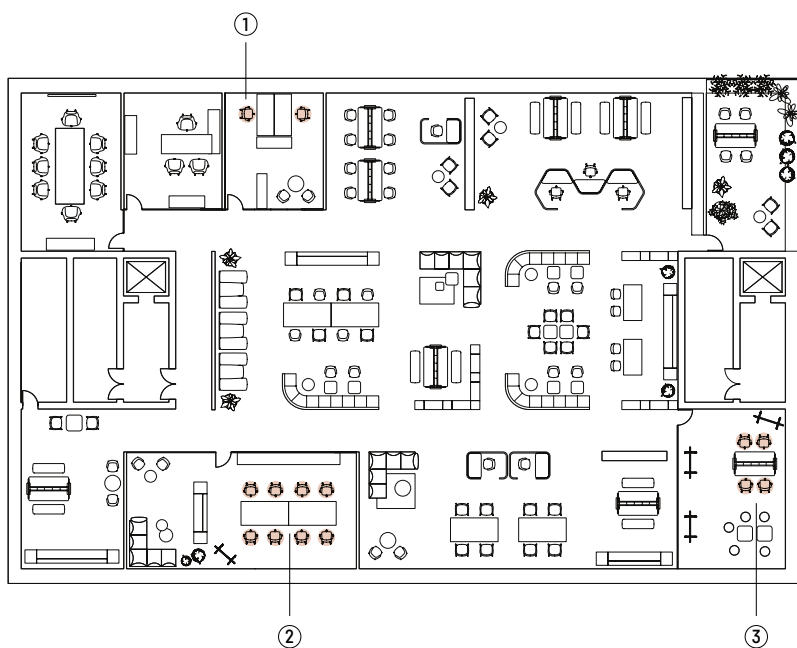

Domaines d'application

- Postes individuels (1)
- Postes d'équipe en desk-sharing (2)
- Postes de travail bench (2)
- Réunions & séminaires (3)
- Home office







Dimensions (toutes en mm)

Siège de travail (5 branches)

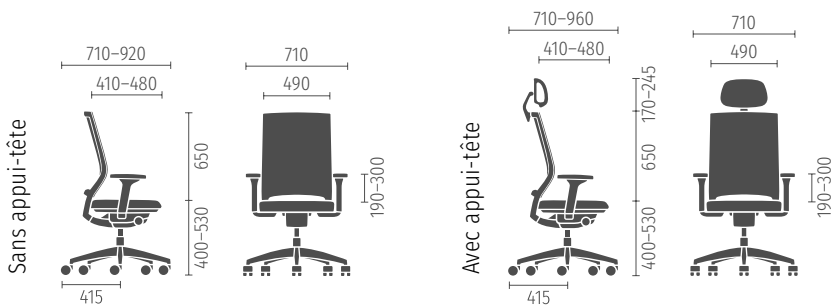

Siège haut

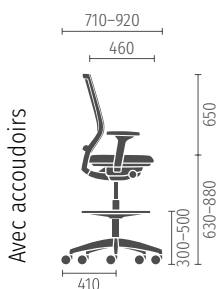

Siège visiteur

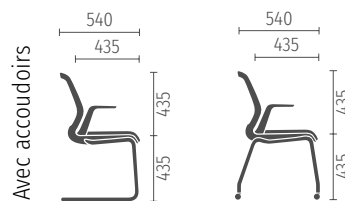

Mécanismes

Mécanisme Similar avec adaptation automatique selon le poids

- Inclinaison automatique de l'assise jusqu'à 5°
- Blocable en position droite
- Angle d'ouverture : 0, 8, 16, 26°
- Idéal pour les postes en desk sharing

Mécanisme Similar avec réglage individuel du poids

- Avec/sans réglage de l'inclinaison de l'assise jusqu'à 4°
- Blocable en trois positions
- Angle d'ouverture : 26°
- Idéal pour les postes de travail attirés

Caractéristiques (standard)

- Deux variantes pour le dossier (capitonnage complet ou résille)
- Accoudoirs 2D
- Mécanisme Similar avec adaptation automatique selon le poids
- Réglage de la hauteur d'assise, standard
- Piètement 5 branches en polypro
- Modèle en noir

Options/accessoires

- Mécanisme Similar avec réglage individuel du poids, avec ou sans inclinaison vers l'avant
- Différentes variantes pour les accoudoirs (1-D, 3-D, 4-D) ou sans accoudoirs
- Soutien dorso-lombaire (réglable en hauteur et/ou réglable en profondeur)
- Assise réglable en profondeur (amplitude : 7 cm et 10 cm)
- Réglage de la hauteur d'assise : Sedo-Lift III
- Coloris du modèle : gris clair
- Appui-nuque et cintre, disponibles en kit ou séparément
- Version siège haut
- Siège visiteur (version luge et 4 pieds)

Coloris



Modèle (cadres)



Noir



Gris clair

La couleur du support d'accoudoir, de la tige d'accoudoir, du soutien lombaire et des cintres correspond à la couleur du modèle.

Manchette d'accoudoir :

- Modèle de couleur noire = manchette en noir
- Modèle en gris clair = manchette en gris basalte



Résille



Noir



Blanc naturel



Anthracite



Gris beige



Gris brun



Violet bleuté



Bleu gris



Bleu turquoise



Vert sauge



Rouge



Capitonnage complet

Revêtements : tous les revêtements disponibles figurent dans le tarif Sedus actuel.



Assise capitonnée

Le capitonnage de l'assise peut se choisir indépendamment de la résille ou du capitonnage du dossier.

Revêtements : tous les revêtements disponibles figurent dans le tarif Sedus actuel.



Piètement

Matière polypro



Noir



Gris clair

Aluminium



Noir



Gris clair



Aluminium poli



Update : coloris & matières

13

L'apparence et l'atmosphère des environnements de travail modernes prennent de plus en plus d'importance. Priorité est donnée à la diversité, tant dans les fonctionnalités que dans l'aménagement avec des couleurs et matières variées, adaptées aux attentes et besoins de chacun. Pour rendre les espaces aussi attractifs que possible et y favoriser la productivité. Le design y révèle en outre un état d'esprit : il traduit la philosophie du client en intégrant éventuellement des références régionales.

Des espaces non seulement fonctionnels, mais aussi agréablement aménagés, de façon esthétique, peuvent augmenter la motivation des collaborateurs, incités à se rendre à nouveau plus souvent au bureau. Cela fait tout l'intérêt des nouveaux produits Sedus, idéalement conçus pour les entreprises. Rien ne permet de communiquer la qualité et l'émotion aussi simplement que l'aspect des matières et matériaux. Le travail effectué sur la collection de tissus et de surfaces Sedus nous permet de personnaliser les produits de façon encore plus esthétique, plus variée et plus qualitative : il offre un large éventail d'options en matière de couleurs, de textures et de sensations tactiles.



Nouvelle collection de tissus : Serpentine, Vanir, Umber, Step Screen et Step Screen Melange

Serpentine (GP Premium)

Aperçu des couleurs à la page 103

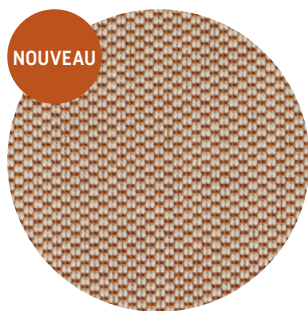

Serpentine de Kvadrat allie haute qualité et associations de couleurs élégantes et remarquables, en un seul et même tissu. Composé à 98 % de laine vierge, ce revêtement tissu volumineux séduit par son jeu de couleurs unique, obtenu en combinant un épais fil de laine avec deux fils plus fins. Ce qui lui confère un aspect et un toucher incomparables ainsi qu'un fort potentiel fonctionnel.

Vanir (GP Premium)

Aperçu des couleurs à la page 103

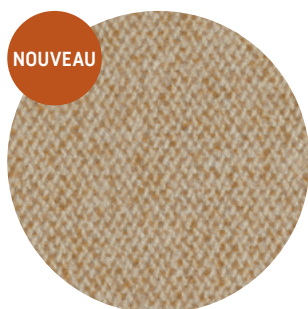

Autre tissu haut de gamme de Kvadrat, Vanir fait désormais partie de la collection Sedus. La technique utilisée pour son tissage associe un feutre à la fois dense et doux à des taches de couleur éparées mais bien nettes, en fil « bouclé ». La finition, lisse et duveteuse, confère une noble élégance aux capitonnages. La palette composée de tons de base terreux, associés aux couleurs fraîches, donne une combinaison inattendue. Ont accès à cette collection exclusive uniquement certains fabricants de mobilier rigoureusement sélectionnés, ayant les plus hautes exigences en matière de design, de qualité et de durabilité.

Umber (GP 4)

Aperçu des couleurs à la page 103

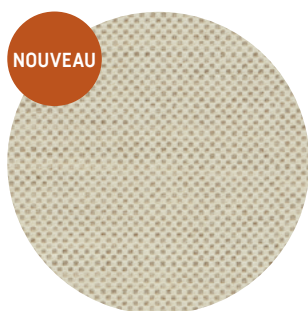

Umber de Gabriel est un tissu confort composé à 85% de laine vierge qui présente une palette de couleurs en parfaite harmonie avec les nouvelles finitions, tout en étant conforme à l'ensemble des normes essentielles en matière de sécurité incendie. Le motif du lin et l'armature toile classique lui confèrent un aspect naturel. Moderne et de haute qualité, ce tissu offre de multiples possibilités d'utilisation.



Step Screen



Step Screen Melange

La famille Step Sedus s'agrandit : composée à 100 % de Trevira CS, Step Screen (Melange) forme, avec Step (Melange), une paire de tissus au dessin/motif homogène qui répond à toutes les normes de sécurité incendie.

Couleurs standard en complément

Une plus large palette de couleurs pour les tissus standard Sedus permettra aux clients et aux architectes, à l'avenir, d'exprimer et communiquer encore mieux leur individualité, leurs valeurs et leurs exigences en matière de design. Afin de pouvoir proposer un maximum de choix dans les couleurs, au sein des collections de tissus Sedus, tous les coloris des fournisseurs d'une collection standard Sedus pourront être commandés.

Couleurs en complément pour Step et Step Melange (GP 4)

Aperçu des couleurs à la p. 103



Step



Step Melange

Step (Melange) aussi fait l'objet d'une large extension par Gabriel : ainsi, à partir d'octobre 2025, nous aurons à notre disposition une vaste sélection de couleurs unies et mélangées, comprenant des teintes vives et éclatantes, ainsi que des nuances pastel et plus neutres. Le fil Melange noir a par ailleurs été complété d'un fil Melange brun, pour des associations de couleurs encore plus douces et agréables avec Step Melange et Step (Melange) Screen. De quoi satisfaire, à l'avenir, toutes les attentes en matière de coloris pour les finitions textiles Sedus.

Nouvelles finitions : mélamines et couleurs de structure

Du **Sedus Smart Café** se dégage une atmosphère accueillante, dans une ambiance informelle. Aux produits en placage véritable et en bois massif (se:café team table & wooden chair) sont venus s'ajouter de nouvelles finitions vivantes de la collection Colour Harmony, des décors bois à l'aspect naturel dans la sélection Wood/Likewood ainsi que de nouvelles couleurs de structure.

Le **segment premium** s'adresse aux clients exigeants. Avec au premier plan : l'élégance intemporelle et la qualité. Comme en témoignent les nouveaux coloris de structure : la teinte bronze foncé, aux reflets métalliques discrets, offre une alternative au noir – couleur classique – ou au chrome brillant. Quant au vert foncé, il s'adresse plutôt au groupe cible New Leadership.

Les nouveaux décors Wood et Likewood au rendu authentique, à s'y méprendre, sont également une alternative intéressante au placage bois véritable dans le segment premium, lorsque priorité est donnée à la robustesse des finitions, outre le caractère haut de gamme.

Au-delà des nouveaux concepts, la gamme de produits actuelle connaît également une mise à jour, les nouveaux coloris mélamines et ceux des structures ayant été soigneusement assortis aux matières et matériaux existants, pour mieux les utiliser dans l'ensemble de la gamme.

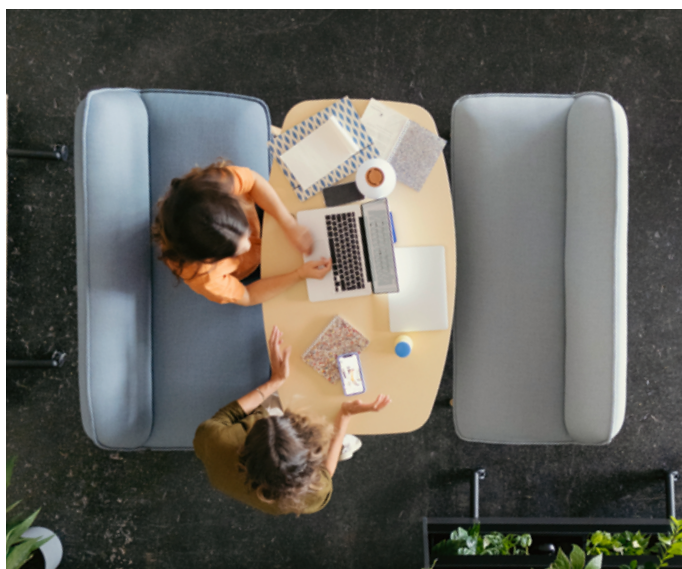

Le concept Mix & Match permet de décliner les produits Sedus de multiples façons, en les combinant à des finitions nouvelles ou déjà connues.

Mélamine Colour Harmony

Aperçu des couleurs à la page 100

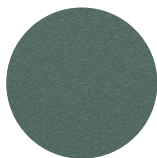

Vert foncé

- Sombre, vigoureux, biophile
- Crée de saisissants contrastes
- Couleur également proposée pour la structure



Rouille

- Chaude, puissante, accueillante
- Pour dynamiser, en donnant le ton



Jaune crème

- Égayant, discret, pastel
- Tout en clarté et en harmonie

Mélamine Wood Selection

Aperçu des couleurs à la page 100



Frêne foncé

- Décor sombre, élégant
- Veinage discret et jeu de couleurs subtil



Likewood chêne miel

- Veinage vif
- Chaleur, authenticité et naturel
- Veinures profondes, toucher similaire au placage brossé

Mélamine Architecture Line

Aperçu des couleurs à la page 100

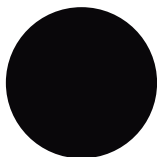

Noir

- Indémodable, classique, élégant
- Finition mate
- En contraste sombre ; ou ton sur ton, avec structure en noir (comme pour se:matrix)

Couleurs de structure – thermolaquage

Aperçu des couleurs à la page 100

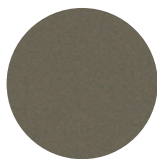

Bronze foncé

- Chaleureux, élégant, haut de gamme
- Pour un brillant métallique, discret

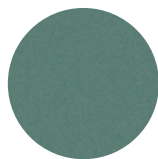

Vert foncé

- Sombre, vigoureux, biophile
- Crée de saisissants contrastes
- Existe aussi en version Colour Harmony

Finitions/laques

★ = update 2025

Placages	
Placages se:café team table	
Placages se:mission	
Mélamines Wood Selection	
Mélamines Architecture Line	
Mélamines Colour Harmony	
Soft Touch (HPL II)	
Fenix (HPL IV) pour se:vision	
Linoléum se:assist, se:vision	
Laques se:cube, se:cube max	

Pieds de siège et de table, structures

Aluminium laqué ou acier thermolaqué	
Bois	
Structures bois se:café wooden chair	
Pieds de table plaqués se:vision	

Divers

Feutrine PET	
---------------------	--

Ces coloris et matières figurent de façon détaillée dans la [Vue d'ensemble des finitions Sedus](#).





Collections coloris & matériaux

Capitonnages

GP 9					GP 4				
Atlantic					Cura				
Era					Cyber ¹				
Nova					Fame				
One					Pure				
Phoenix									

Ces coloris et matières figurent de façon détaillée dans la [Vue d'ensemble des revêtements](#).



GP 4			GP 2			GP PREMIUM			GP 0			
Step ★	Step Melange ★	Umber ★	Similicuir	Milano	Nobel ¹	Remix	Tempt	Serpentine ★	Steelcut Trio 3	Vanir ★	Cuir	Cuir aniline ²
●	●	●	●	●	●	●	●	●	●	●	●	●
●	●	●	●	●	●	●	●	●	●	●	●	●
●	●	●	●	●	●	●	●	●	●	●	●	●
●	●	●	●	●	●	●	●	●	●	●	●	●
●	●	●	●	●	●	●	●	●	●	●	●	●
●	●	●	●	●	●	●	●	●	●	●	●	●
●	●	●	●	●	●	●	●	●	●	●	●	●
●	●	●	●	●	●	●	●	●	●	●	●	●
●	●	●	●	●	●	●	●	●	●	●	●	●
●	●	●	●	●	●	●	●	●	●	●	●	●
●	●	●	●	●	●	●	●	●	●	●	●	●
●	●	●	●	●	●	●	●	●	●	●	●	●
●	●	●	●	●	●	●	●	●	●	●	●	●
●	●	●	●	●	●	●	●	●	●	●	●	●
●	●	●	●	●	●	●	●	●	●	●	●	●
●	●	●	●	●	●	●	●	●	●	●	●	●
●	●	●	●	●	●	●	●	●	●	●	●	●
●	●	●	●	●	●	●	●	●	●	●	●	●
+	+	+										

⊕ D'autres coloris disponibles

¹ Uniquement pour se:living

² Uniquement pour se:mission, open up modern classic et se:line

Collections coloris & matériaux

Ces coloris et matières figurent de façon détaillée dans la [Vue d'ensemble des revêtements](#).



Résilles

Spécifique au produit	
black dot air	
black dot net	
netwin	
open mind/ open up	
quarterback 2 ★	
se:air	
se:do	
se:fit	
se:flair	
se:flex	
se:joy	

Écrans & cloisons

						se:kit
						front back
						se:motion net
						front back
						se:motion SILVERTEX
						front back

GP 9						
						Atlantic Screen
						Era Screen
						Nova
						Step Screen ★
						Step Screen Melange ★
						Feutrine PET ³

➤ D'autres coloris disponibles

³ Anthracite et gris vif pour se:lab screen
Gris vif pour se:cube & se:cube max





sedus.com